

# CLASSÉ

Mode d'emploi  
Delta PRE MkII  
Préamplificateur/processeur stéréo

# Contents

Bienvenue dans la famille Classé .....	5
Caractéristiques de conception exceptionnelles.....	6
une connectivité polyvalente.....	6
une performance supérieure.....	6
une alimentation propre et dédiée.....	6
égalisation de la pièce et contrôle des enceintes .....	6
interface graphique flexible .....	6
connectivité réseau et streaming audio.....	6
Grâce à HEOS, vous pourrez écouter de la musique en streaming depuis vos lecteurs en ligne favoris.....	7
une extraordinaire longévité.....	7
Déballage et installation.....	8
déballage de votre Delta PRE MkII .....	8
Positionnement du Delta PRE MkII considérations.....	8
période de réchauffement/de rodage .....	9
tension de fonctionnement .....	9
Face avant.....	10
Face arrière .....	13
numéro de série.....	13
Télécommande .....	18
Configuration initiale .....	20
Utilisation du Delta PRE MkII.....	23
Sélection de la source.....	24
Système de menu .....	25
Configuration du système.....	25
Configuration de la source.....	26
Activer la source.....	27
Connecteur d'entrée .....	27
Nom de la source .....	27
Configuration de sortie .....	28
Décalage d'entrée.....	28
Décalage de la balance phono .....	28
Pass-Thru .....	28
Configuration Phono .....	28
Fkeys de télécommande .....	30
Réglage du volume.....	31
Volume maximum .....	31
Volume de démarrage.....	32
Réglage de la mise en sourdine .....	32
Configuration de la sortie .....	32
Bypass .....	33
Nom de la configuration.....	33
Configurer les sorties .....	33
Distance aux enceintes.....	33
Gestion des graves.....	34
Canaux Auxiliaires.....	34

Configuration de l'affichage.....	35
Luminosité.....	35
Délai d'expiration.....	35
Configuration du réseau .....	36
Réglage de l'égaliseur.....	36
Réglage de la commande de tonalité.....	37
Déclencheurs DC.....	38
Intercommunication de casque.....	38
Configuration du filtre numérique.....	38
Importer/exporter des paramètres .....	38
Fonctions HEOS .....	38
Réglages avancés.....	39
Contrôle de la tonalité.....	39
Balance.....	40
Configurations de sortie .....	40
Mono .....	41
État.....	41
Mises à jour du micrologiciel .....	41
Bus CAN .....	42
fonctionnalités .....	42
configuration matérielle .....	42
utilisation du bus CAN.....	42
caractéristiques de l'ampli .....	43
Fonctionnement.....	43
Sourdine .....	43
Veille générale.....	43
Atténuation globale .....	44
Autre statut .....	44
nom.....	44
Journal des événements.....	44
Sources réseau .....	45
Fonction HEOS .....	46
Paramétrage de HEOS App pour la première fois avec un appareil intégré HEOS.....	46
Ajout de l'enregistrement des appareils intégrés HEOS dans HEOS App....	46
Ajout d'appareils câblés intégrés HEOS .....	46
Compte HEOS .....	47
Qu'est-ce qu'un Compte HEOS ?.....	47
Pourquoi ai-je besoin d'un Compte HEOS ? .....	47
Ouverture d'un Compte HEOS .....	47
Modification de votre Compte HEOS.....	47
Lecture depuis des services de diffusion de musique .....	47
Sélectionner une pièce/un dispositif .....	47
Sélectionner le morceau ou la station depuis les différentes sources musicales.....	48
Écouter la même musique dans plusieurs pièces .....	48
Regrouper des pièces.....	48
Dégroupier des pièces .....	49
Regrouper toutes les pièces (mode soirée) .....	49
Dégroupier toutes les pièces.....	50

Lecture .....	51
Fonction AirPlay .....	54
Lecture de titres de votre iPhone, iPod touch, iPad ou Mac.....	54
Lecture de morceaux à partir d'un PC Windows.....	55
Lisez un morceau depuis votre iPhone, votre iPodtouch ou votre iPad sur plusieurs appareils synchronisés (AirPlay 2) .....	55
Fonction Spotify Connect.....	56
Lecture de la musique Spotify avec cet appareil .....	56
Dépannage.....	57
dépannage réseau/streaming.....	59
Les clés USB ne peuvent pas être lues .....	60
Impossible de lire la radio Internet.....	60
Impossible de lire les fichiers musicaux sur le PC ou le NAS (Serveur de musique).....	61
Plusieurs services en ligne ne peuvent pas être lus .....	61
Soins et entretien.....	62
Spécifications.....	63
Dimensions .....	68
Feuille de travail d'installation .....	69

# Bienvenue dans la famille Classé

Nous vous félicitons pour votre achat du Classé Delta PRE MkII, un préamplificateur/processeur stéréo offrant des performances de qualité. Nous en sommes certains que vous en profiterez pendant de nombreuses années.

Classé apprécie ses relations avec ses clients et entend fournir le plus haut niveau de support possible avec son produit. L'enregistrement de votre produit nous permettra de rester en contact et de veiller à ce que vous soyez averti de toute mise à jour ou option future disponible.

Vous pouvez vous enregistrer votre nouvel appareil en ligne sur <https://classeaudio.com>.

---

**Prenez dès maintenant quelques instants pour enregistrer votre nouveau préamplificateur/processeur Classé et enregistrer votre numéro de série pour toute consultation ultérieure**

---

*Veillez noter que votre garantie Classé n'est valable que dans le pays d'achat ; pour un service dans d'autres pays, contactez le distributeur local. Pour plus de détails, consultez la carte de garantie fournie avec votre appareil.*

un mot concernant  
l'installation

Tous les efforts nécessaires ont été accomplis pour rendre le Classe Delta PRE MkII simple et évident à utiliser.

La taille et la forme de votre pièce d'écoute, son acoustique et l'équipement que vous avez choisi d'utiliser avec votre amplificateur ont une influence sur les performances du système.

---

**Pour cette raison, nous vous encourageons vivement à demander à votre revendeur de procéder lui-même à l'installation et au réglage de votre système, car son expérience, sa compétence et l'utilisation éventuelle de moyens de mesures peuvent entraîner une différence considérable au niveau des performances finales obtenues par le système.**

---

# Caractéristiques de conception exceptionnelles

Le Delta PRE MkII est un préamplificateur/processeur stéréo, conçu pour les mélomanes qui exigent des performances sonores optimales de leur système audio. Sa connectivité et sa puissance de traitement s'adaptent au nombre sans cesse croissant de sources de musique, permettant d'y accéder et de les apprécier sans compromis.

une connectivité polyvalente

Le Delta PRE MkII est un préamplificateur/processeur stéréo doté de connexions de sortie symétriques et asymétriques. Un ensemble complet d'entrées analogiques et numériques et d'interfaces de contrôle permet la compatibilité avec la plupart des systèmes audio actuels.

une performance supérieure

La topologie avancée des circuits, les composants et les techniques de configuration de circuit se combinent pour offrir des performances audio supérieures. Les trajets de signaux analogiques et numériques ont été optimisés pour garantir des performances supérieures, quelle que soit la source.

une alimentation propre et dédiée

Une alimentation linéaire très raffinée est utilisée avec une alimentation à mode de commutation nouvellement développée pour fournir l'alimentation propre et à haute intensité requise pour des performances optimales. L'utilisation libérale de la réglementation locale permet un accès à l'alimentation sous impédance propre et faible, partout et à tout moment.

égalisation de la pièce et contrôle des enceintes

Tous les systèmes audio domestiques sont affectés par les caractéristiques de la pièce. Les réflexions sonores et l'absorption acoustique peuvent créer des variations dramatiques dans les performances de votre système, en particulier dans les basses fréquences. Le Delta PRE MkII est doté d'un système de filtres d'égalisation paramétrique qui, entre les mains d'un acousticien expérimenté, peut aider à optimiser les performances de votre système.

La gestion des basses permet d'ajouter un ou deux subwoofers pour augmenter les fréquences là où la réponse des enceintes gauche et droite peut s'annuler mutuellement. Ensemble, ces outils de domaine numérique permettent d'obtenir des performances basses fréquences régulières et précises. Enfin, un contrôle numérique de tonalité/inclinaison sophistiqué et flexible peut être utilisé pour modifier l'équilibre tonal des enregistrements individuels.

interface graphique flexible

L'écran tactile LCD de la face avant prend en charge une interface utilisateur graphique extrêmement flexible et polyvalente, tout en conservant une apparence nette et dégagée. Le Delta PRE MkII fournit une gamme de commandes qui pourraient sinon nécessiter des dizaines de touches et de boutons sur la face avant. Malgré cette puissance et cette flexibilité, il reste simple à utiliser au quotidien.

connectivité réseau et streaming audio

La connexion Ethernet sur le panneau arrière de la Delta PRE MkII permet la diffusion audio en continu via AirPlay d'Apple et DLNA, ainsi qu'un contrôle IP complet via HEOS App (disponible gratuitement pour les appareils iOS, Android et Amazon) ou les systèmes domotiques.

Grâce à HEOS, vous  
pourrez écouter de la  
musique en streaming  
depuis vos lecteurs en  
ligne favoris

Le système audio surround multi-pièces sans fil HEOS vous permet de profiter de votre musique préférée où vous voulez, chez vous.

Par l'utilisation de votre réseau domestique et de HEOS App (disponible sur iOS, Android et tout appareil Amazon), vous pouvez explorer, parcourir et lire de la musique depuis votre propre bibliothèque musicale ou depuis des services de diffusion de musique en ligne.

une extraordinaire  
longévité

Parce que Classé a développé des circuits très perfectionnés au fil des ans, nous possédons une vaste expérience de ce qui fonctionne bien à long terme. L'utilisation de cette base de connaissances, ainsi que des résultats quantitatifs issus de tests de durée de vie très accélérés (H.A.L.T.), nous permet de sélectionner uniquement les pièces les plus fiables. Ce souci du détail et de la conception nous permet de fabriquer des produits qui résistent à l'épreuve ultime : le temps. Tout comme les anciens produits Classés avec leurs propriétaires, nous sommes certains que votre nouveau préamplificateur/processeur stéréo vous procurera de nombreuses années de satisfaction continue.

# Déballage et installation

Nous avons pris toutes les précautions et déployé tous les efforts nécessaires pour rendre le Delta PRE MkII facile à installer et à utiliser. Néanmoins, nous vous recommandons de prendre quelques minutes pour lire ce manuel. Même si le préamplificateur/processeur est installé de manière professionnelle, vous voudrez savoir comment l'exploiter efficacement.

Le système de menus Delta PRE MkII comprend des fonctionnalités qui permettent une grande précision. Cependant, nous n'avons aucun moyen d'évaluer des variables extérieures telles que les caractéristiques acoustiques de votre espace d'écoute et les équipements associés de votre système audio. C'est donc à vous de procéder aux derniers réglages audio pour optimiser les performances de votre système.

déballage de votre  
Delta PRE MkII

Déballer soigneusement le préamplificateur/processeur stéréo *Delta PRE MkII*.  
*N'oubliez pas de retirer tous les accessoires du carton.*



**Important!**

---

**Conservez tous les matériaux d'emballage. Transporter le Delta PRE MkII sans utiliser l'emballage spécialement conçu à cet effet peut entraîner des dommages non couverts par la garantie.**

---

Positionnement du  
Delta PRE MkII  
considérations

Avant d'installer votre Delta PRE MkII, veuillez à lire les suggestions de positionnement suivantes.

- Ne placez pas le Delta PRE MkII directement sur la surface supérieure d'un amplificateur de puissance conventionnel ou de toute autre source de chaleur. Gardez également l'appareil à l'abri de la lumière directe du soleil.
- Placez le Delta PRE MkII de sorte que la fenêtre infrarouge de la face avant soit clairement visible et non bloquée.
- Positionnez le Delta PRE MkII en position centrale et pratique, pour la visibilité et l'utilisation. Le préamplificateur/processeur est le point central pour toutes les autres connexions de composants et généralement votre point d'interaction principal. De plus, en plaçant l'appareil à proximité des autres composants du système, vous minimisez les longueurs de câble et, partant, le niveau de bruit introduit dans le système par le câblage.
- Laissez un espace suffisant derrière le Delta PRE MkII pour le cordon d'alimentation et les câbles de connexion. Nous suggérons un espace libre de 15 cm pour permettre aux câbles de se plier sans plis ni sollicitation excessive.
- Prévoyez au moins 7,5 cm d'espace libre au-dessus et de chaque côté du Delta PRE MkII pour la ventilation. N'obstruez pas la zone autour de l'appareil afin que la chaleur excessive puisse se dissiper par la circulation normale de l'air.



**Important!**

---

**Respectez toutes les considérations de placement. Ne pas respecter les consignes de placement peut entraîner des dommages non couverts par la garantie.**

---



période de réchauffement/de rodage

Votre nouveau préamplificateur/processeur Classé offre des performances exceptionnelles immédiatement. Cependant, vous pouvez vous attendre à entendre des améliorations subtiles à mesure qu'il atteint les températures de fonctionnement normales et après son rodage.

D'après notre expérience, vous pouvez vous attendre aux plus grands changements dans les 72 premières heures. Après le rodage initial, vous obtiendrez des performances constantes pendant des années.

tension de fonctionnement

La tension de fonctionnement de votre Delta PRE MkII est spécifiée sur l'étiquette de la face arrière, qui comprend également son numéro de série.



**Important!**

---

**Tenter d'utiliser votre Delta PRE MkII à partir d'une source de tension alternative incorrecte peut causer des dommages irréparables qui pourraient ne pas être couverts par la garantie.**

---



**Important!**

---

**N'allez pas à l'encontre de la fonction de sécurité de la prise polarisée ou de la prise de terre. Une fiche polarisée a deux lames dont l'une est plus large que l'autre. Une prise de terre a deux lames et une troisième broche de mise à la terre. La lame large ou la troisième broche sont prévues pour votre sécurité. Si la fiche fournie ne s'adapte pas à votre prise de courant, consultez un électricien pour remplacer la prise obsolète.**

---

Si vous prévoyez de ne pas utiliser le préamplificateur/processeur pendant une période prolongée, par exemple en raison de vacances ou d'un voyage, nous vous suggérons de le déconnecter de l'alimentation secteur.

*Assurez-vous que le Delta PRE MkII est en **veille** avant de le débrancher.*

Débranchez physiquement tous les composants électroniques de valeur du secteur en cas d'orage. Un coup de foudre n'importe où près de chez vous peut générer une surtension considérable sur le secteur, qui peut sauter à travers un simple interrupteur d'alimentation. Une surtension provoquée par la foudre, qui peut atteindre plusieurs milliers de volts, peut causer de graves dommages à tout composant électronique, quelle que soit sa conception et sa protection.

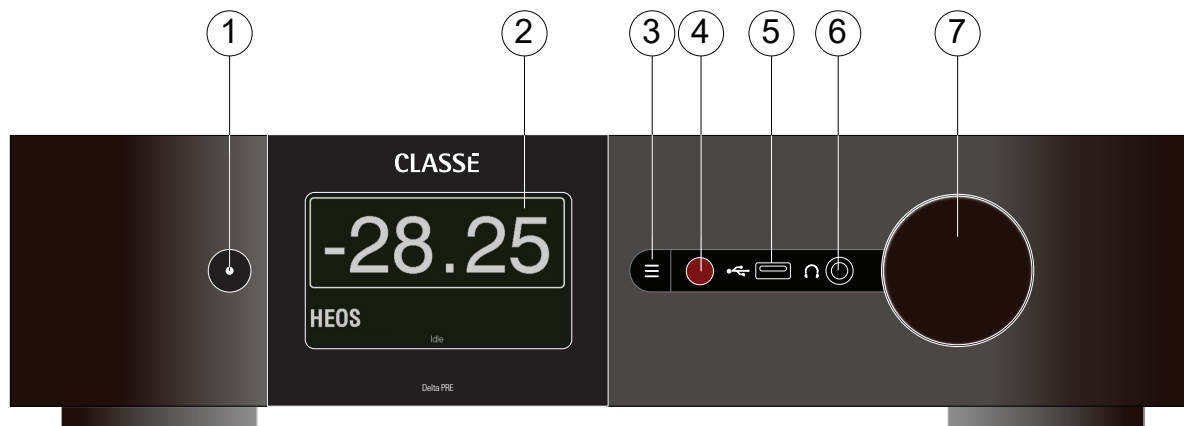

## Face avant

La face avant du Delta PRE MkII est illustré ci-dessus. Les numéros dans le dessin se réfèrent aux descriptions qui suivent.

### 1 Touche de mise en veille/marche (Standby/ON) et le témoin à LED

Appuyez sur la touche **Standby** pour mettre le Delta PRE MkII en mode *veille*. Cet état de faible consommation laisse inactifs le préamplificateur/processeur et les sorties, tout en permettant à l'appareil de répondre aux commandes du système via l'un des protocoles de contrôle pris en charge (LAN, bus CAN ou RS-232)\*.

Si l'appareil est déjà en mode veille, appuyez sur la touche Standby pour le mettre complètement sous tension.

- LED allumée (rouge) – le Delta PRE MkII est en mode veille.
- La LED passe au vert puis au blanc - le Delta PRE MkII est en cours d'initialisation à la mise sous tension.
- LED allumée (blanche), indique que l'appareil est en mode de fonctionnement.
- LED clignotante (bleue) indique que l'appareil met à jour le micrologiciel.
- Une LED clignotante (rouge) indique un problème lors du démarrage.
- LED éteinte - le Delta PRE MkII n'est pas alimenté en courant alternatif.

*\* Voir la section dans Paramètres avancés : Wake-on-Network doit être activé pour permettre aux contrôleurs de sortir l'appareil du mode veille.*

La touche de mise en veille sert également de mécanisme de sauvegarde des données. Chaque fois que vous appuyez sur la touche **Standby**, le Delta PRE MkII enregistre tous les réglages personnalisés effectués lors de sa dernière opération. Si l'alimentation électrique est coupée avant d'appuyer sur la touche de mise en veille, toutes les modifications en cours seront perdues.

### 2 Écran tactile

Vous pouvez utiliser l'écran tactile de la face avant pour l'utilisation quotidienne du Delta PRE MkII. Il est également utilisé pour la configuration et pour afficher des informations utiles, le cas échéant. Touchez l'écran n'importe où sur cette page d'accueil pour accéder aux sources.

### 3 Touche d'activation/désactivation du menu

Appuyez une fois sur pour appeler la page principale du système de menus. Appuyez à nouveau sur la touche **Menu** pour revenir à la page d'accueil.

Le système de menus vous permet de contrôler les détails opérationnels, notamment : les options de configuration du système, diverses options d'affichage et les capacités d'installation personnalisées, de sorte que le Delta PRE MkII s'intègre facilement dans les systèmes les plus complexes. Pour plus d'informations, voir le *système de menus* plus loin dans ce manuel.

### 4 Fenêtre IR

L'emplacement du récepteur infrarouge (infrarouge) de la télécommande se trouve derrière cette fenêtre. Dans la plupart des cas, il doit exister un trajet libre entre la fenêtre IR et la télécommande pour que le Delta PRE MkII puisse reconnaître les commandes de la télécommande.

Si la fenêtre infrarouge n'est pas visible, par exemple si l'unité est placée dans une armoire ou un placard, l'entrée IR de la face arrière peut être utilisée pour le contrôle à distance. Pour plus de détails sur cette option, voir la description de l'entrée IR dans la section *Panneau arrière*, plus loin dans ce manuel.

### 5 Connecteur avant USB

Le connecteur USB situé sur la face avant permet au Delta PRE MkII de fonctionner avec les périphériques multimédias portables d'Apple, tels que iPad™, iPod® et iPhone®, qui nécessitent ce type de connexion. Le connecteur USB de la face avant accepte l'audio numérique de ces périphériques (jusqu'à 96 kHz) et fournit l'alimentation nécessaire à leur recharge. Un contrôle limité est également disponible pour ces appareils à l'aide des touches de navigation de la télécommande Delta PRE MkII.

Un périphérique de stockage de masse (formaté en FAT/FAT32) peut également être branché sur ce connecteur pour lire les formats audio numériques jusqu'à 192 kHz et DSD128. Le connecteur USB de la face avant est également utilisé pour charger les mises à jour du micrologiciel. Lorsque des mises à jour sont publiées dans la *section des téléchargements de logiciels* du site Web de Classé, elles peuvent être chargées sur une clé USB et connectées à la face avant du Delta PRE MkII. Vous trouverez plus d'informations à ce sujet dans la section *Mises à jour du micrologiciel* de ce manuel.

### 6 Prise casque

La prise casque de 1/4" (6,35 mm) est adaptée aux casques stéréo. L'insertion d'une fiche de casque met en sourdine les sorties audio principales.

### 7 Bouton de contrôle du volume

Le grand bouton rotatif sur le côté droit de la face avant contrôle le niveau de volume du système. Il est également utilisé pour les ajustements tels que la balance, le décalage d'entrée et les niveaux pour l'égaliseur et le contrôle de tonalité.

La touche de volume augmente et diminue le volume par incréments précis de 0,25 dB sur presque toute la plage du volume. La plage de volume s'étend de -93,00 dB à +14,00 dB.

Le contrôle du **volume** exprime le degré d'atténuation ou d'amplification appliqué au signal entrant. Par conséquent, un réglage de -23,00 indique que le signal est atténué de 23,00 dB.

La plupart des atténuateurs pas à pas offrent trop peu d'étapes, ce qui amène l'auditeur à choisir un niveau un peu trop faible ou trop fort, sans atteindre la perfection. L'affichage du volume sur l'écran tactile est fourni par incréments de 0,25 dB, se rapprochant ainsi du réglage du volume en continu, ce qui permet de sélectionner le niveau souhaité avec précision, au besoin, pour une écoute critique.

Un réglage de volume de 0,00 indique qu'aucune atténuation ni amplification n'est appliquée. Il s'agit du paramètre utilisé pour le mode Pass-Thru expliqué dans la description de la configuration de la source dans la section Système de menu de ce manuel.

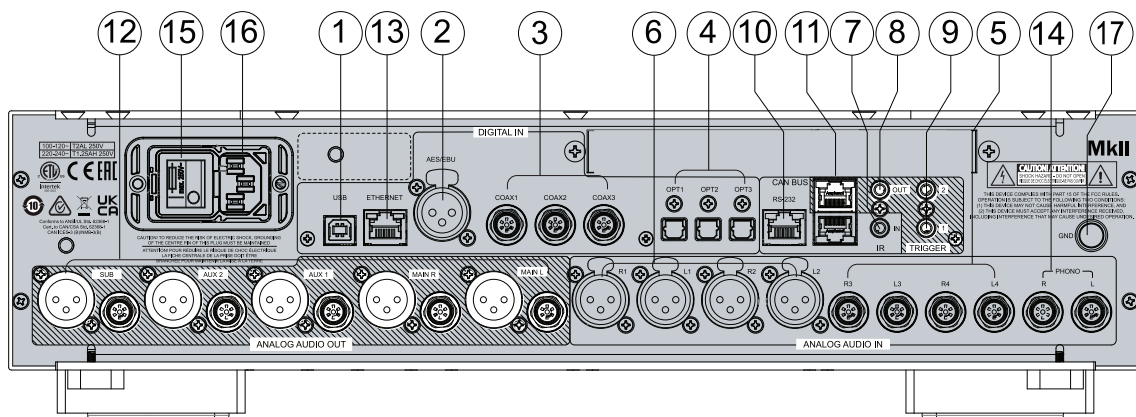

## Face arrière

La face arrière du Delta PRE MkII est illustré ci-dessus. Les numéros dans le dessin se réfèrent aux descriptions de cette section.



### Important!

numéro de série

**Le Delta PRE MkII ne supporte pas la carte HDMI optionnelle du MkI.**

Vous trouverez le numéro de série de votre Delta PRE MkII sur la face arrière, à côté de l'entrée CA. Enregistrez ce numéro pour toute consultation ultérieure.

Et puisque vous avez trouvé le numéro de série, utilisez-le pour enregistrer votre achat, si vous ne l'avez pas encore fait. Nous pouvons utiliser les informations pour vous informer de toute mise à jour ou autre sujet d'intérêt. L'inscription est simple, alors inscrivez-vous en ligne à l'adresse <https://classeaudio.com>.

### 1 Entrée audio numérique - USB arrière

Le Delta PRE MkII prend en charge les sources audio numériques PCM jusqu'à 24 bits/768 kHz et DSD à des débits natifs allant jusqu'à DSD512 (nécessite le pilote Thesycon/Classé pour Windows) et en tant que DoP (DSD sur PCM) à des débits, jusqu'à DSD128 via USB. Le connecteur de périphérique USB de la face arrière est compatible avec un hôte USB tel qu'un PC ou un Mac.

*Les modifications de contrôle du volume effectuées sur votre source USB règlent le volume dans le **domaine analogique** du Delta PRE MkII, qui offre les meilleures performances. L'alternative, qui consiste à régler le volume dans le domaine numérique, entraîne une perte de résolution. L'atténuation dans le domaine numérique implique l'utilisation de moins de bits, de sorte que nous l'évitons dans la mesure du possible*

### 2 Entrée audio numérique - AES/EBU

Le Delta PRE MkII fournit une borne de type XLR pour les connexions audio numériques à partir de composants sources tels que les lecteurs de CD équipés de cette sortie de norme professionnelle. Ces entrées acceptent les flux de données PCM d'une longueur d'échantillonnage de 32 bits au maximum et d'une fréquence d'échantillonnage de 192 kHz au maximum. L'audio DSD à DSD64 (DoP) est également accepté. Nous vous recommandons d'utiliser des câbles optimisés pour le transfert du signal audio numérique et dont l'impédance nominale est de 110 Ω. Votre revendeur Classé peut vous aider à choisir les câbles appropriés.

### 3 Entrées audio numériques - coaxiales

Le Delta PRE MkII prend en charge trois entrées audio numériques, avec des bornes SPDIF étiquetés COAX1 à COAX3. Ces entrées acceptent les flux de données PCM d'une longueur d'échantillonnage de 32 bits au maximum et d'une fréquence d'échantillonnage de 192 kHz au maximum. L'audio DSD à DSD64 (DoP) est également accepté. Nous vous recommandons d'utiliser des câbles optimisés pour le transfert du signal audio numérique et qui véhiculent une impédance nominale de 75 Ω. Votre revendeur Classé peut vous aider à choisir les câbles appropriés.

### 4 Entrées audio numériques - optiques

Le Delta PRE MkII prend en charge trois entrées audio numériques, avec des bornes optiques Toslink™ étiquetés OPT1 à OPT3. Ces entrées acceptent les flux de données PCM d'une longueur d'échantillonnage de 32 bits au maximum et d'une fréquence d'échantillonnage\* de 192 kHz au maximum. L'audio DSD à DSD64 (DoP) est également accepté. Nous vous recommandons d'utiliser des câbles optimisés pour le transfert du signal. Votre revendeur Classé peut vous aider à choisir les câbles appropriés.

*\*REMARQUE : Les limites de bande passante des composants Toslink™ sont fortement sous tension à une fréquence d'échantillonnage de 192 kHz. Pour cette raison, vous souhaiterez peut-être limiter les signaux utilisant les connexions Toslink™ à une fréquence maximale de 96 kHz.*

### 5 Entrées audio analogiques - asymétriques

Le Delta PRE MkII prend en charge deux bornes de type RCA pour les sources analogiques asymétriques de niveau ligne. Elles sont étiquetées R3/L3 et R4/L4.

### 6 Entrées audio analogiques - symétriques

Le Delta PRE MkII prend en charge 2 bornes de type XLR pour les sources analogiques symétriques. Elles sont étiquetées R1/L1 et R2/L2.

*REMARQUE : Cette entrée est conforme à la convention « broche 2 = sous tension » de l'AES (Audio Engineering Society). Les affectations des broches de ces bornes de sortie femelles de type XLR sont les suivantes :*

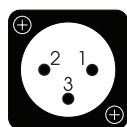

*Broche 1 : Masse du signal*

*Broche 2: Signal + (non-inversant)*

*Broche 3: Signal – (inversant)*

*Cosse de terre de la borne : masse du châssis*

*Vérifiez que les composants source sont conformes à cette convention (Les composants Classé sont compatibles.). En cas de non-conformité, contactez votre revendeur Classé pour obtenir de l'aide.*

Les bornes XLR R2/L2 peuvent être affectées en tant qu'entrées phono. Voir la section sur la configuration du phono.

*REMARQUE : Les entrées audio analogiques à 2 canaux symétriques et asymétriques peuvent être configurées en mode bypass numérique (tous le traitement DSP désactivé) ou converties au format numérique pour permettre la gestion des graves, le contrôle de la tonalité et/ou l'égalisation. Si aucun traitement n'est appliqué, les signaux analogiques restent dans le domaine analogique, même s'ils ne sont pas spécifiquement configurés pour le contournement numérique.*

## 7 Entrée IR

Utilisez l'entrée IR lorsque la fenêtre IR le champ de vision de la face avant n'est pas dégagé avec la télécommande, par exemple lorsque le Delta PRE MkII est installé dans une armoire. Reliez cette entrée à un système de répéteur infrarouge pour acheminer les signaux de la télécommande au Delta PRE MkII via un mini-jack mono (phono de 3,5 mm).

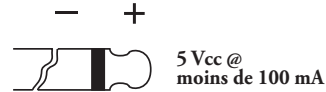

La liste des codes de commande IR disponibles peut également être utilisée dans les macros de systèmes de commande à distance sophistiqués, facilitant ainsi le contrôle du Delta PRE MkII dans le contexte plus large du système complet.

## 8 Sortie IR

Utilisez la sortie IR pour transmettre les commandes IR d'un émetteur IR externe via Delta PRE MkII vers un autre composant Classe, si nécessaire. La sortie utilise une mini-prise mono (phono 3,5 mm) avec les mêmes propriétés que le diagramme de la section précédente.

## 9 Sorties de déclenchement

Le Delta PRE MkII prend en charge deux sorties de déclenchement, avec des mini-jacks mono (phono de 3,5 mm) étiquetées OUT1 et OUT2. Chaque déclencheur émet un signal 12 V CC à 100 mA et peut être contrôlé individuellement. Utilisez ces sorties pour contrôler d'autres composants du système tels que les amplificateurs et les stores. Reportez-vous à la description des **déclencheurs CC** dans la section *Système de menu* pour plus de détails.

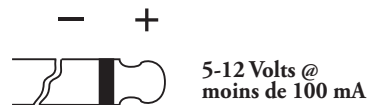

## 10 Port RS-232

L'objectif principal du port RS-232 est de prendre en charge l'utilisation de commandes externes pour permettre le contrôle à distance du Delta PRE MkII par des systèmes tels que AMX®, Control 4, Creston™ et Savant®. Pour plus d'informations sur ces systèmes, contactez votre revendeur Classé.

## 11 Entrée et sortie du bus CAN

Le bus CAN (Controller Area Network) permet à plusieurs composants Classé d'être connectés ensemble pour un fonctionnement simultané, tel que la commutation de *Marche* à *Veille*. À l'aide des connecteurs d'entrée et de sortie CAN-Bus, les composants Classé peuvent être connectés en chaîne et contrôlés via l'interface CAN-Bus.

*REMARQUE : Le dernier composant de la chaîne doit obligatoirement avoir une fiche de terminaison insérée dans la sortie du bus CAN.*

Pour plus d'informations, reportez-vous à la section Bus CAN plus loin dans ce manuel.

## 12 Sorties analogiques

Le Delta PRE MkII prend en charge cinq sorties audio analogiques, avec des connexions symétriques (XLR) et asymétriques (RCA). Connectez les sorties Main R et Main L aux canaux de l'amplificateur droit et gauche, respectivement.

Les sorties Aux 1 et 2 sont configurables et peuvent être utilisées aux fins suivantes :

- Assignées pour refléter les enceintes principale L/R pour une utilisation dans un arrangement de biamplication de puissance.
- AUX 2 peut être affecté en tant que subwoofer supplémentaire à utiliser conjointement avec la sortie Sub configurée en tant que deux sous-ensembles stéréo ou mono. Voir Mise en place de la configuration/ Canaux auxiliaires pour plus de détails.

*REMARQUE : les affectations des broches de sortie symétriques (XLR) sont conformes à la norme AES (Audio Engineering Society) « Broche 2 = sous tension ».*

*Les sorties mâles XLR portent les affectations de broches suivantes :*

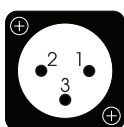

*Broche 1 : Masse du signal*

*Broche 2 : Signal + (non-inversant)*

*Broche 3 : Signal – (inversant)*

*Cosse de terre de la borne : masse du châssis*

*Reportez-vous aux manuels d'utilisation de vos amplificateurs de puissance à entrée symétrique pour vérifier que les affectations des broches de leurs bornes d'entrée sont conformes à cette norme (Les amplificateurs de puissance Classé respectent cette conformité.). Si vos amplificateurs ne sont pas conformes, cela ne posera peut-être pas problème, mais renseignez-vous auprès de votre revendeur Classé.*

## 13 Connecteur Ethernet

La connexion Ethernet est utilisée pour permettre la diffusion audio en continu via AirPlay d'Apple, DLNA ou des services de diffusion en ligne via HEOS. Cette connexion permet également le contrôle IP à l'aide de HEOS App sur les appareils Android, Amazon et iOS et/ou d'un système domotique pour contrôler la Delta PRE MkII via votre réseau domestique.

## 14 Entrée phono

Le Delta PRE MkII prend en charge 1 paire de bornes de type RCA étiquetés Phono R/L dédiés à une entrée phono et prenant en charge les cellules phono de type MC à sortie élevée et faible. Pour obtenir des instructions sur le réglage du gain et du chargement pour les cartouches phono de type MM/MC, voir la section Configuration du phono.

Deux broches de mise en court-circuit RCA sont incluses dans le pack d'accessoires. Celles-ci doivent être insérées dans les entrées « Phono » si elles ne sont pas utilisées. Elles bloquent tous les parasites provenant de ces entrées et amplifiés par les circuits à gain élevé, potentiellement couplés avec d'autres signaux audio du préamplificateur.





**Danger!**

### **15 Interrupteur principal marche/arrêt**

Cet interrupteur permet de connecter et déconnecter le Delta PRE MkII du secteur.

### **16 Entrée du cordon d'alimentation (AC IN)**

Le cordon d'alimentation CA amovible à trois conducteurs et la prise dans laquelle il se connecte sont conformes aux normes rigoureuses développées par la CEI (Commission électrotechnique internationale).

---

**N'allez pas à l'encontre de la fonction de sécurité de la prise polarisée ou de la prise de terre !**

Votre Delta PRE MkII renferme des tensions et des capacités actuelles potentiellement dangereuses. **N'essayez pas de l'ouvrir ! Il ne contient aucune pièce réparable par l'utilisateur. Tous les services doivent être confiés à un revendeur ou distributeur qualifié et agréé Classé.**

---

### **17 Cosse phono de mise à la terre**

Utilisez cette cosse pour mettre votre platine à la terre, si nécessaire.

# Télécommande

Votre préamplificateur/processeur stéréo Delta PRE MkII inclut une télécommande infrarouge polyvalente pour le préamplificateur/processeur et plusieurs aspects du reste d'un système basé sur Classé. Les touches sont organisées en groupes logiques selon leurs fonctions. La télécommande du Delta PRE MkII est illustrée à gauche. Les numéros dans le dessin se réfèrent aux descriptions qui suivent.

## 1 Fonctions de base

Les deux touches situées en haut de la télécommande regroupent les fonctions de contrôle de base suivantes :

- **Lumière** permet d'allumer le rétroéclairage de la télécommande pour une meilleure visibilité dans des conditions de faible luminosité. Après quelques instants d'inactivité, le rétroéclairage s'éteint automatiquement.
- **Standby** fait basculer le Delta PRE MkII entre les modes *Veille* et *Fonctionnement* (Operate)

## 2 Touches de contrôle du volume et de mise en sourdine

Les touches fléchées **Volume haut** et **bas** permettent d'augmenter ou de réduire le volume général de la sortie audio. Appuyez sur la touche Mute pour réduire le niveau de sortie audio d'une valeur prédéterminée. Vous pouvez personnaliser certaines fonctions de la touche **Mute** et du niveau de volume. Reportez-vous à la description de *Réglage du volume* dans la section *Système de menu*, plus loin dans le manuel, pour obtenir des instructions supplémentaires.

## 3 Touches de sélection de la configuration

Les flèches gauche et droite permettent de naviguer parmi les six configurations. Si une configuration différente est affectée par défaut à une source particulière, elle sera remplacée jusqu'à ce que la source soit à nouveau sélectionnée ou que vous sélectionniez cette configuration par défaut.

Appuyez sur la touche CONFIG SELECT pour ouvrir la page de configuration, ce qui facilite la navigation vers une configuration spécifique. Utilisez les positions des touches en surbrillance à l'écran plutôt que d'essayer de lire leurs noms de l'autre côté de la pièce.

## 4 Touches de sélection de la source

Pour modifier les entrées, utilisez simplement les touches fléchées **Source Select** pour parcourir les entrées.

Appuyez sur la touche SOURCE SELECT pour ouvrir la page Sélection de source, ce qui facilite la navigation vers une source spécifique. Utilisez les positions des touches en surbrillance à l'écran plutôt que d'essayer de lire leurs noms de l'autre côté de la pièce.

Pour que votre liste de sélection d'entrée soit plus petite et plus facile à parcourir, les touches Source Select ne permettent de naviguer que parmi les sources activées. Reportez-vous à la section *Système de menu* qui se trouve plus loin dans le manuel pour plus d'instructions.

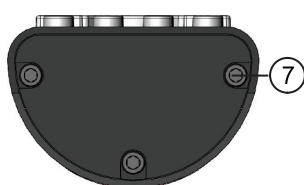
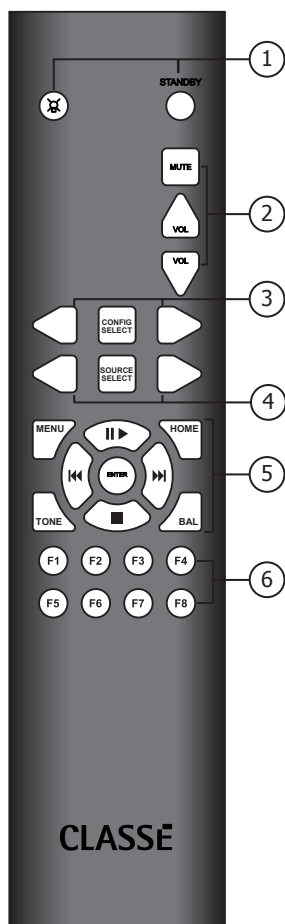

## 5 Touches de navigation et de menu

La télécommande comporte les touches de navigation et d'accès au menu. Cette disposition des touches permet de naviguer dans le système de menus du Delta PRE MkII et de fournir des commandes de base d'accès à des sources connectées par USB et AirPlay. Chacune des touches remplit les fonctions suivantes :

- **MENU** permet d'accéder à l'écran principal du système de menus, de la même manière que la touche **Menu** de la face avant.
- **HOME** renvoie l'affichage de l'écran tactile à la *page Home* (Accueil). La touche **HOME** agit essentiellement comme une touche « Retour au début » - peu importe la profondeur à laquelle vous avez navigué dans le système de menus, un simple appui sur la touche vous ramène à la page d'accueil.
- Les **flèches de navigation** se trouvent dans les positions fléchées vers le **haut** (▲), **bas** (▼), **gauche** (◀) et **droite** (▶), permettant de sélectionner les différentes options du système de menu. Sur la page d'accueil, ces touches servent plutôt de commandes d'accès aux sources USB et AirPlay avec les commandes classiques lecture/pause, arrêt, balayage/saut avant et balayage/saut arrière.
- Appuyez sur la touche **ENTER** pour sélectionner l'élément de menu souligné dans n'importe quel écran de menu.
- **TONE** permet d'accéder à l'écran de contrôle de la tonalité. Appuyer sur **Tone** sur l'écran de commande de tonalité active le contrôle de tonalité. Des pressions ultérieures permettent d'activer ou de désactiver les options. Dans l'écran **Tone Control** (Contrôle de tonalité), les touches d'augmentation/diminution du volume permettent d'ajuster le contrôle de la tonalité. Voir *Configuration du contrôle de tonalité* dans la section *Système de menu* pour plus d'informations.
- **BAL** est utilisé pour accéder à la balance gauche/droite. Utilisez les flèches de volume pour régler la balance L/R.

## 6 Function Keys (F1 à F8)

Les huit dernières touches de la télécommande sont les touches de **fonction**, ou **Fkeys**, qui offrent une flexibilité supplémentaire à la télécommande Delta PRE MkII. Considérez-les comme des touches de « favoris » offrant un accès direct à des fonctions ou commandes spécifiques non couvertes par les autres touches. Reportez-vous à la description des **Fkeys de télécommande** dans la section *Système de menu*, plus loin dans le manuel, pour plus d'informations.

## 7 Installation des piles

À l'aide d'une clé hexagonale de 3/32" (fournie), retirez les trois vis de la plaque inférieure de la télécommande. Placez les deux piles AA (fournies) dans l'orientation indiquée et remplacez la plaque inférieure. La plaque est munie d'un ressort qui assure un contact sûr avec l'une des piles. Prenez donc soin de la maintenir fermement en place lorsque vous remettez les vis en place.

*Remarque : vous pouvez également contrôler le Delta PRE MkII à distance en le connectant à un réseau et en utilisant HEOS App, disponible gratuitement pour les appareils iOS, Android et Amazon. HEOS App offre des fonctionnalités améliorées par rapport à la télécommande IR et le contrôle peut être exercé sans contact direct avec l'appareil.*

# Configuration initiale

Votre préamplificateur/processeur stéréo Delta PRE MkII est livré avec les paramètres d'usine par défaut pour faciliter la configuration initiale. Mais nous vous recommandons vivement de travailler avec votre revendeur Classé pour la configuration finale du préamplificateur/processeur. Les connaissances et l'expérience de votre revendeur avec les produits Classé vous permettront d'optimiser votre système audio pour votre espace d'écoute.

Toutefois, si vous ne pouvez pas attendre pour commencer, cette section est conçue pour vous aider à configurer et à vous familiariser avec le matériel Delta PRE MkII. Une fois la configuration initiale terminée, veuillez à lire le reste de ce manuel pour vous familiariser avec le fonctionnement quotidien et les fonctionnalités personnalisables de votre Delta PRE MkII.

Étape 1 **Branchez le Delta PRE MkII et tous les composants du système sur le secteur.**



**Important!**

---

**Assurez-vous que tout, en particulier vos amplificateurs de puissance, sont éteints avant de brancher le courant !**

---

Le fait de brancher tous les composants du système sur le secteur avant d'effectuer des interconnexions entre eux garantit que chaque composant dispose d'un branchement solide à la terre. Cela réduit les risques d'électrocution pouvant endommager les composants électroniques délicats ou vos enceintes.

Étape 2 **Choisissez les câbles appropriés.**

Avant de commencer à interconnecter des composants, prenons une minute pour discuter des câbles que vous utiliserez. Les sorties audio disponibles sur la face arrière incluent des bornes XLR symétriques et asymétriques et des bornes RCA asymétriques.

Les connexions audio RCA asymétriques sont le moyen de transmission audio le plus répandu dans l'électronique grand public. Tant que vous utilisez des câbles de haute qualité et à faible capacité, les connexions asymétriques donnent des résultats très satisfaisants.

Cependant, les connexions audio symétriques entre les composants fournissent la meilleure connexion de signal analogique car elles doublent effectivement la puissance du signal. Plus important encore, comparés aux connexions asymétriques, elles améliorent considérablement la résistance au bruit en mode commun, améliorant ainsi la transparence audio, les détails et la dynamique. Pour tirer pleinement parti de ces avantages potentiels, des câbles d'interconnexion de haute qualité sont nécessaires.

Consultez votre revendeur Classé le plus proche pour obtenir des conseils sur les câbles les mieux adaptés à votre système.

Étape 3 **Connectez les composants source au panneau arrière du Delta PRE MkII.**

Si nécessaire, reportez-vous à la section *Face arrière* de ce manuel pour une description détaillée de chaque connecteur situé sur la face arrière. Votre revendeur Classé peut également fournir des suggestions utiles sur les composants source à ajouter à votre système et des conseils pour les configurer.

---

**Assurez-vous de conserver un enregistrement détaillé des bornes de la face arrière que vous avez utilisés lors du raccordement des composants source !**

---

Vous aurez besoin de savoir à quel connecteur chaque source est connectée lorsque vous accéderez aux menus de configuration. Une *fiche d'installation* est fournie à la fin de ce manuel pour vous aider.

*REMARQUE : Dans les paramètres par défaut du Delta PRE MkII, quatorze entrées de la face arrière sont associées aux sélections de source correspondantes dans le menu Source Setup (Réglage de la source). Étant donné que la plupart des utilisateurs auront moins de sources connectées, la ou les pages Source Selection (Sélection de la source) peuvent être simplifiées en décochant la case Enable Source (Activer la source) pour chaque entrée inutilisée. Cela supprime la touche Source correspondante de la page Source Selection (Sélection de la source). Voir la section Système de menu pour plus de détails.*

Étape 4

**Connectez le ou les amplificateurs de puissance au panneau arrière du Delta PRE MkII.**



**Important!**

---

**Vérifiez que le ou les amplificateurs de puissance sont branchés mais hors tension avant de brancher le Delta PRE MkII !**

---

Nous vous recommandons d'utiliser des câbles de haute qualité avec des bornes XLR.

*REMARQUE : Ces affectations de broches sont conformes aux normes adoptées par l'Audio Engineering Society. Reportez-vous aux manuels d'utilisation de vos amplificateurs de puissance à entrée symétrique pour vérifier que les affectations des broches de leurs connecteurs d'entrée correspondent à Delta PRE MkII. Si vous utilisez des amplificateurs Classé, cette remarque ne s'applique pas.*

*Si nécessaire, les affectations des broches des bornes de sortie mâles de type XLR sont les suivantes :*

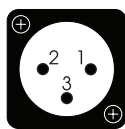

Broche 1 : Masse du signal

Broche 2 : Signal + (non-inversant)

Broche 3 : Signal – (inversant)

Cosse de terre de la borne : masse du châssis

Connectez les sorties principales L&R, RCA ou XLR, de la face arrière du Delta PRE MkII aux entrées correspondantes de votre ou vos amplificateurs.

- Si vous utilisez un subwoofer, connectez la sortie subwoofer du Delta PRE MkII à l'entrée de l'amplificateur ou du subwoofer alimenté.

*REMARQUE : Assurez-vous que les connexions de la sortie du subwoofer ne vont qu'à un amplificateur connecté à un subwoofer ou à un subwoofer actif, car les signaux à basse fréquence peuvent endommager une petite enceinte qui n'est pas conçue pour reproduire des graves de forte sortie.*

Lorsque vous connectez un câble, assurez-vous que le câble est correctement branché et qu'il est fermement connecté aux bornes de la face arrière de l'amplificateur et du Delta PRE MkII.

Le Delta PRE MkII fournit également deux sorties audio analogiques **auxiliaires**. Reportez-vous à la section Réglage de la configuration pour plus de détails sur les sorties auxiliaires. Le cas échéant, connectez la ou les sorties AUX à l'amplificateur ou au subwoofer correspondant.

## Étape 5 Connectez les enceintes aux amplificateurs.



### Important!

---

**Vérifiez que le ou les amplificateurs de puissance sont branchés mais hors tension avant de brancher le Delta PRE MkII**

---

Connectez chaque enceinte à son canal d'amplificateur désigné. Portez une attention particulière à la phase de connexion des enceintes - *connectez toujours les bornes rouges (+) de l'amplificateur aux bornes rouges (+) de l'enceinte. De même, connectez les bornes noires (-) aux bornes noires (-).*

## Étape 6 Mettez le système sous tension !

Vous êtes maintenant prêt à mettre votre Delta PRE MkII et votre système audio sous tension.

- Placez l'interrupteur d'alimentation de la face arrière du Delta PRE MkII sur **ON**. La LED Standby devient rouge.
- Appuyez sur la touche Standby contenant la LED. Le cycle de démarrage initial du Delta PRE MkII prend quelques secondes.
- Une fois le cycle de démarrage terminé, le Delta PRE MkII passe en mode de fonctionnement et l'écran tactile devient actif.
- Appuyez sur la touche **Standby** pour basculer le Delta PRE MkII en veille ou en veille.

La configuration physique du Delta PRE MkII et des composants du système est terminée.

# Utilisation du Delta PRE MkII

L'écran tactile LCD polyvalent du Delta PRE MkII prend en charge vos opérations quotidiennes et donne accès à un système de menus flexible pour des commandes et des fonctions de configuration moins fréquemment utilisées. Cette section du mode d'emploi décrit l'utilisation de l'écran tactile dans les opérations de routine du système.

Lorsque vous sortez le Delta PRE MkII du mode *veille*, l'écran tactile affiche la page d'accueil du système de menus, comme indiqué ci-dessous.

## Accueil

La page **Home** (Accueil) affiche le volume en gros caractères, ce qui est facilement visible de l'autre côté de la pièce. La source sélectionnée apparaît en bas à gauche de l'écran. Sous la source sélectionnée, le format du signal entrant est affiché. Celui-ci affiche la fréquence d'échantillonnage des sources numériques ainsi que le format de fichier (ALAC, WAV, FLAC, etc.) des sources du réseau de diffusion en continu. La configuration de sortie sélectionnée est affichée en bas à droite de l'écran. Si Pass-Thru est sélectionné pour des sources numériques ou analogiques, l'affichage du volume indiquera 0,00 et sera grisé (puisque la commande de volume n'est pas active dans ce mode).

Des indicateurs se trouvent aussi en bas à droite de l'écran.

- **MONO** indique que le Delta PRE MkII fonctionne en mode mono plutôt qu'en stéréo.
- **EQ** indique que la fonction EQ d'égalisation paramétrique est activée.
- **SUB** indique que le ou les canaux du subwoofer sont activés.
- **TONE** indique que la fonction de contrôle de la tonalité est activée.
- L'icône de la **platine disque** indique que la source actuellement sélectionnée est réglée sur le mode phono. Le gain de phono peut atteindre 63 dB par rapport aux sources non phono.
- L'**icône de casque** indique que des écouteurs sont branchés et que les sorties analogiques arrière sont coupées.
- L'**icône HEOS** (🔊) signifie que la source choisie est réglée pour la diffusion HEOS.

Vous pouvez accéder rapidement à cette page à tout moment en appuyant sur la touche **Home** de la télécommande ou en appuyant sur l'icône Accueil de l'écran tactile.





## Sélection de la source

Si vous touchez une partie de l'écran lorsque vous êtes sur la page d'accueil, la page Source Selection (Sélection de la source) s'affiche. Le nombre de touches de source apparaissant ici correspond au nombre d'entrées configurées et « activées ». Neuf sources au maximum peuvent apparaître sur une page. Si d'autres sont activées, elles sont disponibles sur la page suivante en appuyant sur la touche  dans le coin supérieur droit de la page. Voir la section sur la configuration de la source dans le système de menus.

Le Delta PRE MkII dispose d'un maximum de 18 touches source sélectionnables qui sont tous interchangeables : Toute source peut être affectée à n'importe quel emplacement de touche et associée à n'importe quel connecteur.



Appuyez sur n'importe quelle touche de **source** sur l'écran tactile pour le sélectionner comme source actuelle. La touche source sélectionnée est ombrée. Si la source que vous souhaitez choisir ne figure pas sur cet écran (et que plus de neuf touches de source sont activées), appuyez sur la touche  de la page de sources suivante. Ou appuyez sur la touche  pour revenir à la page précédente.

Le Delta PRE MkII est fourni par défaut avec quinze touches source étiquetées et activées. Pour modifier les étiquettes et les paramètres par défaut ou désactiver les touches inutilisées, voir le système de menu.





# Systeme de menu

Le système de menus complet fournit les commandes d'installation et de configuration du Delta PRE MkII. Ces fonctionnalités spécifiques à l'installation vous permettent de personnaliser le fonctionnement de Delta PRE MkII dans le contexte de votre système particulier. Les modifications sont effectuées à la volée, ce qui vous permet de configurer et de modifier rapidement les paramètres sans avoir à vous demander constamment si vous êtes sûr de vouloir les modifier et à appuyer sur la touche d'entrée pour les enregistrer. Le Delta PRE MkII enregistre les réglages dans la mémoire non volatile chaque fois que l'appareil est mis en veille. Il est donc recommandé de le mettre en veille après toute modification. Cela se produit quand même en fonctionnement quotidien normal, mais si vous voulez être sûr qu'une panne de courant n'efface pas vos modifications, la mise en veille de l'appareil vous donnera une assurance supplémentaire.

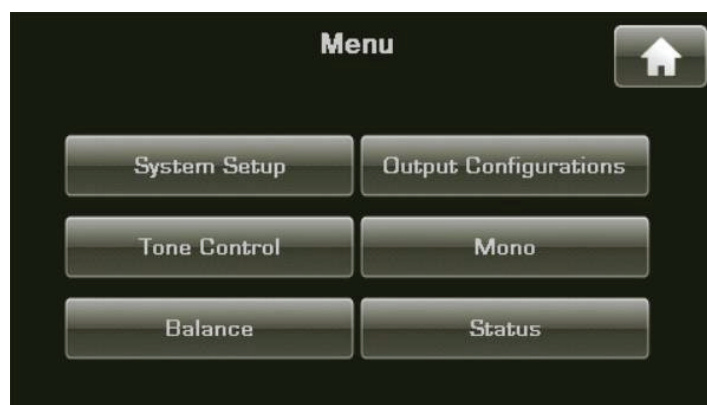
Appuyez sur la touche **Menu** de la face avant ou de la télécommande pour ouvrir la page du Menu principal, divisée en six sections, comme indiqué ci-dessous.



En haut à droite des pages de menu, vous pouvez trouver une touche  utilisant l'icône de flèche lorsque d'autres options de menu sont disponibles et/ou une touche **Home** permettant de revenir à la page d'accueil. Lorsque vous êtes sur la page principale du Menu, appuyez sur la touche **Menu** pour revenir à la page d'accueil. Si vous êtes sur une page du système de menu, appuyez sur la touche Menu pour revenir à la page principale du Menu. Lorsque vous naviguez au-delà de la page du Menu principal, une touche de retour ou arrière utilisant l'icône  s'affiche dans le coin supérieur gauche de la page. Cela vous ramène à la page précédente.

## Configuration du système

Appuyez sur la touche **System Setup** dans la page principale du Menu pour ouvrir la page System Setup (Configuration système), qui contient 15 options de configuration, dont les neuf premières sont illustrées ci-dessous, avec DC Triggers (Déclencheurs CC), réglages du casque, configuration du filtre numérique, importation/exportation des réglages, fonctions HEOS et Advanced Settings (Paramètres avancés) à la page suivante.

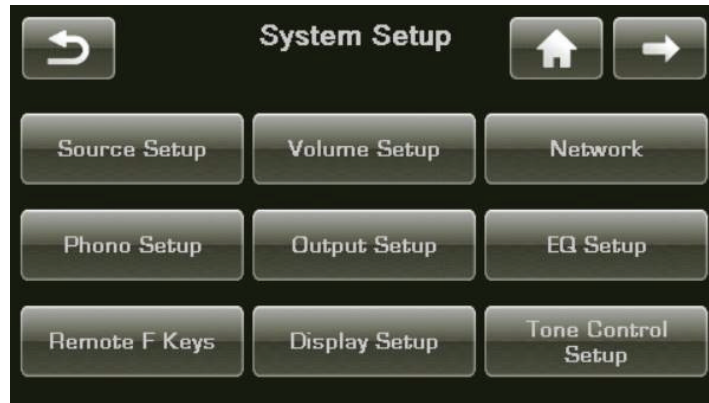

Dans le menu de Configuration système (System Setup), vous pouvez :

- Personnaliser les entrées en fonction des composants sources spécifiques
- Régler les paramètres de contrôle du volume
- Visualiser et régler l'adresse IP/état
- Régler les valeurs de gain et de charge des entrées phono
- Régler les sorties audio et du subwoofer
- Activer l'égaliseur et régler les paramètres de l'égaliseur
- Sélectionner et régler les fonctions de la touche F de la télécommande
- Personnaliser l'affichage selon vos préférences
- Régler les paramètres de contrôle de la tonalité
- Assigner des déclencheurs
- Activer la fonction X-feed du casque
- Régler les modes de filtrage DAC
- Importer et exporter les réglages de l'utilisateur
- Effectuer des actions de dépannage en cas de problèmes avec les fonctions HEOS
- Restaurer les paramètres par défaut, archiver les paramètres, restaurer les paramètres, etc.

### ***Configuration de la source***

Chacune des 18 touches source prises en charge par votre Delta PRE MkII peut être personnalisée de différentes manières pour améliorer les performances du système et/ou simplifier les opérations. La page de sélection de la source est dynamique en ce sens qu'elle affiche jusqu'à neuf sources sur une seule page. Si six ou moins sont activées, la page affiche six touches un peu plus grands et si trois ou moins sont activés, seules trois grandes touches affichées. Appuyez sur la touche de la source ou l'emplacement de la touche que vous souhaitez configurer.

La première page de configuration de cette source comprend des touches permettant d'attribuer le ou les connecteurs d'entrée et de nommer la source, de choisir sa configuration de sortie par défaut, de définir un décalage d'entrée et de sélectionner la fonction Pass-Thru.

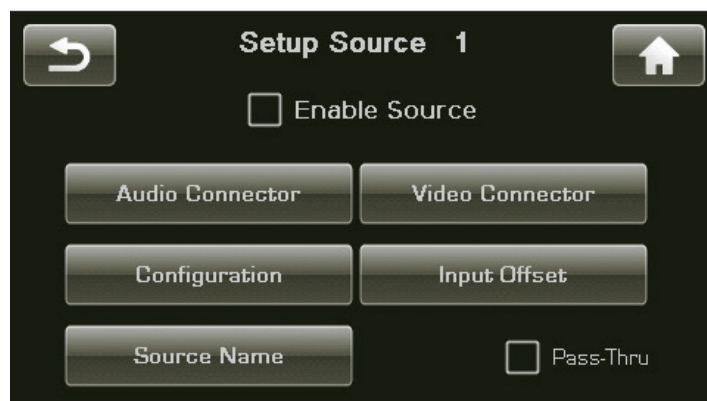

### Activer la source

Cette case à cocher active/désactive la touche source. Si la case **Enable Source** (Activer la source) est cochée, la source est activée. Si la case Enable Source n'est PAS cochée, la source est considérée comme non activée et identifiée comme telle sur la page Source Selection (Sélection de la source).

Désactiver les sources inutilisées est un bon moyen de simplifier la sélection des sources. La page Source Selection est dynamique et ajuste le nombre et la taille des touches en fonction du nombre réellement utilisé ou activé. Les touches s'organisent en groupes de trois, six ou neuf sur la page Source Selection.

### Connecteur d'entrée

Choisissez le ou les connecteurs d'entrée à associer à cette touche source. Toute touche source peut être associée à n'importe quel connecteur d'entrée. En outre, plusieurs touches source peuvent être attribuées au ou aux mêmes connecteurs.

### Nom de la source

La touche **Source Name** (Nom de la source) permet de personnaliser les noms des sources, tels qu'ils apparaissent sur les écrans de sélection de source. Par exemple, si un serveur de musique est connecté à l'entrée Coax 1, vous souhaitez peut-être renommer le *serveur de musique* d'entrée pour qu'il soit plus facile à mémoriser.

Pour changer les noms de source, utilisez le clavier sur l'écran tactile. Vous pouvez saisir 16 caractères au maximum. Notez que la taille des touches source varie selon que vous avez activé les sources 1-3, 4-6 ou 7-9+ , de sorte que la longueur du nom pouvant être entièrement affichée sur la touche varie également. Après avoir entré le nom de la source, appuyez sur la touche Enter (Entrée) du clavier pour enregistrer les modifications.



### Important!

*Remarque : Alors que les bornes RCA Phono R/L sont des entrées phono dédiées, les bornes XLR R2/L2 peuvent être utilisés avec des sources de niveau ligne (réglage par défaut) ou phono. Puisqu'une source de niveau ligne peut être connectée à ces entrées XLR après qu'elles ont été réglées sur phono, il est possible qu'un signal extrêmement fort puisse passer à votre amplificateur/lenceinte. Assurez-vous d'étiqueter la touche source pour indiquer clairement qu'il s'agit d'une entrée Phono et envisagez d'ajouter une étiquette au-dessus des bornes XLR R2/L2 sur la face arrière pour vous rappeler qu'elles ont été configurées comme entrée phono.*

## Configuration de sortie

La touche **Output Config** (Configuration de sortie) vous permet d'assigner une des six options de configuration de sortie (voir Configuration de sortie) comme valeur par défaut pour la touche source en cours de configuration. Chaque fois que cette source est sélectionnée, cette configuration de sortie sera utilisée. Vous pouvez configurer une source telle qu'un lecteur de disque pour avoir une configuration de sortie par défaut avec un subwoofer croisé à 80 Hz pour les films. Vous pouvez ensuite configurer une autre touche de source pour le même lecteur de disque avec une configuration de sortie par défaut différente, par exemple une avec un caisson de basse croisé à 40 Hz, pour la musique. Vous pouvez également configurer une source analogique comme « Bypass », qui contourne toutes les fonctions DSP activées. Les configurations de sortie sont des configurations de sortie et sont abordées plus en détail plus loin dans cette section.

*REMARQUE : L'affectation par défaut de la configuration de sortie peut être temporairement remplacée à partir des touches CONFIG SELECT de la télécommande, de la page Configurations de l'application HEOS, ou de la touche Configurations de sortie de la page Menu principal. Pour plus de détails, voir la section Utilisation de Delta PRE MkII > Output Configurations (Configurations de sortie).*

## Décalage d'entrée

Le **Input Offset** (Décalage d'entrée) est utilisé pour garantir que toutes les sources lisent à un niveau comparable. Il peut exister des différences importantes dans les niveaux de sortie, en particulier parmi les sources analogiques, ce qui peut entraîner des changements de volume inattendus lors de la commutation entre elles. Le Delta PRE MkII fournit une plage de réglage du décalage d'entrée de -10,00 à +10,00 dB.

## Décalage de la balance phono

De toutes les sources, le phono est la plus susceptible de nécessiter un équilibrage pour tenir compte de petits déséquilibres dans les propriétés physiques de votre cellule phono. Nous incluons une touche de compensation de la balance pour permettre un affinement fixe jusqu'à +/- 3 dB à la balance L/R de votre cellule phono. Si XLR2 est configurée comme une seconde entrée phono, la touche Balance Offset (Décalage de la balance) phono apparaîtra également sur sa page de configuration. Contrairement au contrôle de la balance du système, ce réglage reste fixe lorsque vous entrez ou sortez de la fonction veille.

## Pass-Thru

La sélection de **Pass-Thru** verrouille le volume à 0,00 dB pour cette source et transmet le signal à travers le préampli sans changer son niveau. Cette fonction est utile pour éviter d'avoir deux commandes de volume actives, par exemple lorsque le préamplificateur se trouve entre un processeur de Home cinéma ou un système de serveur de musique numérique pour toute la maison et les amplificateurs des canaux G et D. *Notez que le mode Pass-Thru est disponible pour les sources numériques et analogiques. Il n'est pas disponible pour les sources USB car elles permettent déjà de contrôler le volume à partir de la source, éliminant ainsi le problème de la présence de deux commandes de volume dans le système, ce que Pass-Thru est conçu pour éviter.*

## Configuration Phono

Le Delta PRE MkII prend en charge jusqu'à deux entrées phono, l'une via les bornes RCA R/L et l'autre via les bornes XLR R2/L2. Chacun peut avoir son propre gain et son propre chargement, ajustés à partir de l'écran tactile.

Accédez à Configuration du système, Configuration phono, puis choisissez l'entrée phono que vous voulez configurer en premier. Sélectionnez le type de cellule et l'option de chargement qui correspondent le mieux aux recommandations du fabricant de la cellule. Une sélection finale doit être faite en écoutant les valeurs adjacentes pour déterminer la meilleure charge globale dans votre système. Il est possible de lancer la lecture d'un disque et d'écouter tout en faisant des modifications à la volée. Les Fkeys de télécommande (ci-dessous) peuvent être affectées à différentes valeurs de charge, puis sélectionnées à partir de votre fauteuil d'écoute à l'aide de la télécommande IR ou de l'application HEOS. La comparaison des valeurs de charge à partir de votre fauteuil d'écoute vous aide à faire un choix clair et sûr.

N'oubliez pas de tenir compte d'un décalage de la balance phono, comme décrit dans la section Source Setup (Configuration de la source), dans le cadre de votre routine de configuration phono chaque fois qu'une nouvelle cellule est installée.

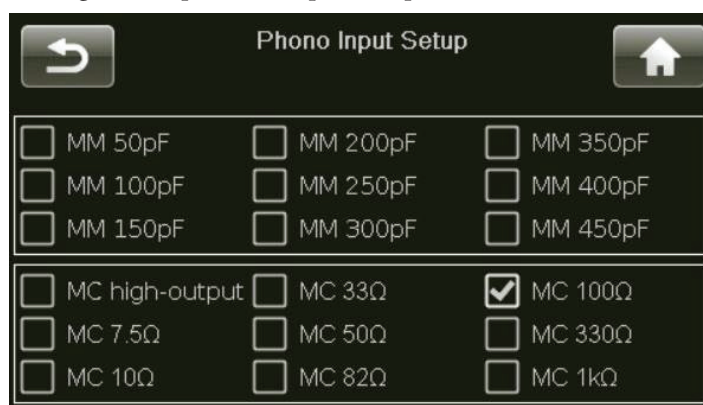

Lors de l'utilisation de l'entrée XLR Phono avec une source phono équipée de RCA, nous vous recommandons de suivre le schéma de câblage ci-dessous lors de la sélection d'un câble phono XLR-à-RCA. Vous pouvez également utiliser un câble XLR vers RCA non inverseur commun, dans lequel les broches 1 et 3 sont connectées ensemble en interne.

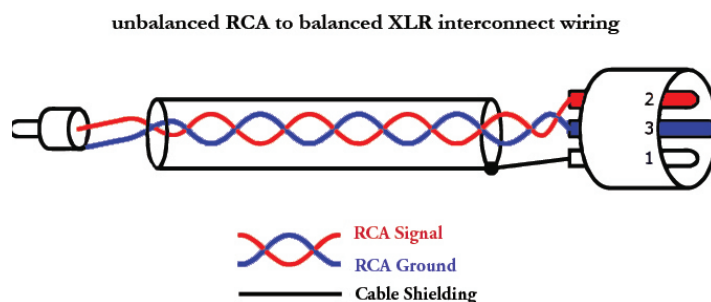

## *Fkeys de télécommande*

La télécommande fournie avec le Delta PRE MkII possède huit touches de **fonction (Fkeys)**, chacune pouvant vous donner un accès instantané à des fonctions spécifiques du système.

Par exemple, si vous souhaitez un accès direct à des sources ou à des configurations particulières, vous pouvez envisager de programmer certaines touches **Fkeys** pour y accéder directement. En les affectant en tant que fonctions Fkeys, vous n'avez pas besoin d'utiliser les touches fléchées pour faire défiler les sources actives ou les configurations qui les recherchant..

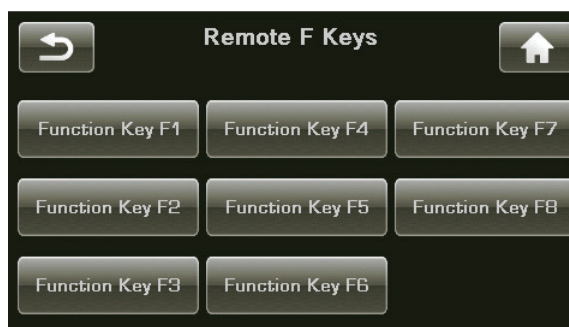

Les touches **F1** à **F8** de la télécommande correspondent aux touches de fonction affichées sur l'écran tactile. Sélectionnez la **touche de fonction** que vous souhaitez attribuer, puis faites défiler la liste et choisissez la fonction que vous souhaitez que la **Fkey** exécute.

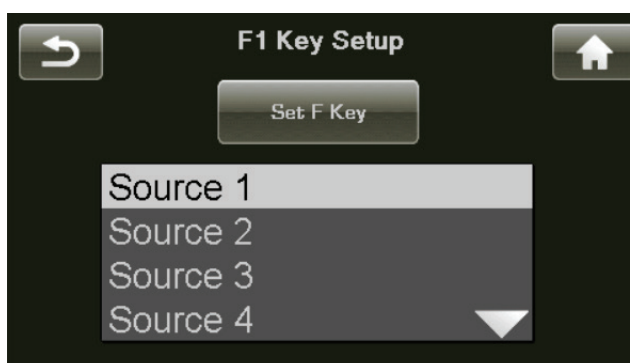

### Note importante sur l'utilisation de Fkey

Toutes les télécommandes des séries Classé Delta et CT fournissent au moins quatre touches **Fkeys**. Les commandes F1-F4 de chaque télécommande Classé envoient les mêmes signaux infrarouges que F1-F4 sur toutes les autres télécommandes Classé, vous n'avez donc pas à vous soucier de la télécommande que vous avez sélectionnée. Ainsi, **F1** sur la télécommande du Delta PRE MkII envoie le même signal infrarouge que **F1** sur la télécommande du lecteur CD, etc.

Bien que cela ait pour but de minimiser la confusion entre les différentes télécommandes (étant donné que cet aspect fonctionnera de manière identique), vous devez faire attention lorsque vous affectez différentes fonctions à différents composants à la même **Fkey**. Cela risquerait de faire que deux composants fassent deux choses différentes à la fois, en réponse à une simple pression sur une touche de la télécommande. Cela peut parfois être utile. À titre d'exemple, **F1** pourrait régler le Delta PRE MkII sur l'entrée du **lecteur de CD** et définir le lecteur de CD sur **Lecture**, les deux à la pression d'une seule touche F.

## Réglage du volume

Appuyez sur la touche **Volume Setup** (Réglage du volume) dans le menu System Setup (Configuration du système) pour ouvrir la page Volume Setup (Configuration du volume), comme indiqué ci-dessous. La commande du volume est utilisée pour effectuer tous les réglages de configuration du volume.



La configuration du volume vous permet de :

- définir un niveau de volume maximal ;
- choisir un niveau de volume initial pour le système chaque fois que le Delta PRE MkII est sorti du mode veille ;
- personnaliser le comportement de la commande de mise en sourdine.

### Volume maximum

La page Max Volume (Volume maximum) vous permet d'établir un réglage de volume maximum pour votre système. Cette échelle va de -93,00 à +14,00, +14,00 dB indiquant que vous ne souhaitez pas que toute limite artificielle soit fixée au gain maximum que votre Delta PRE MkII peut fournir. Ce paramètre est interactif. Il est plus facile de reproduire le son avec le système à des niveaux croissants jusqu'à atteindre le volume que vous souhaitez utiliser comme maximum pour le système. En utilisant la commande de volume, entrez cette valeur sur la page Max Volume (Volume maximum).

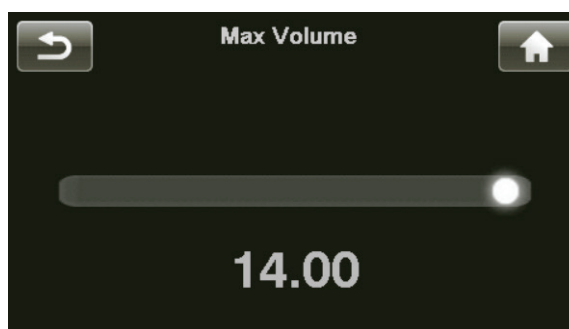



## *Volume de démarrage*

Toucher la touche **Startup Volume** (Volume de démarrage) vous permet de définir le niveau de volume souhaité lorsque le Delta PRE MkII se met en veille.

Lorsque l'appareil est mis sous tension, il démarre avec le niveau de volume réglé avant la mise en veille. Toutefois, si le volume était précédemment réglé sur un niveau élevé, il démarre avec le volume réglé (par défaut -30,00).

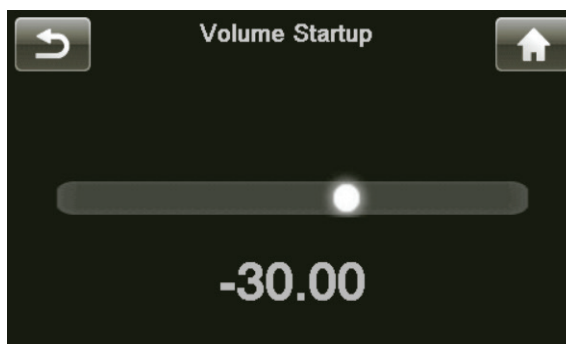

## *Réglage de la mise en sourdine*

La page Mute Setup (Réglage de la mise en sourdine) vous permet de choisir le fonctionnement de la touche **Mute**. Les options pour le contrôle de la mise en sourdine sont les suivantes :

- **Specific** (spécifique) - vous permet de sélectionner la valeur exacte à laquelle le volume est atténué. Si le volume actuel est déjà inférieur à ce niveau lorsque la mise en sourdine est activée, le volume reste inchangé. Le réglage par défaut est - - -, qui est totalement désactivé.
- **Dampening** (atténuation) - réduit le niveau d'écoute actuel d'une quantité spécifiée (p. ex. -25.00 dB).

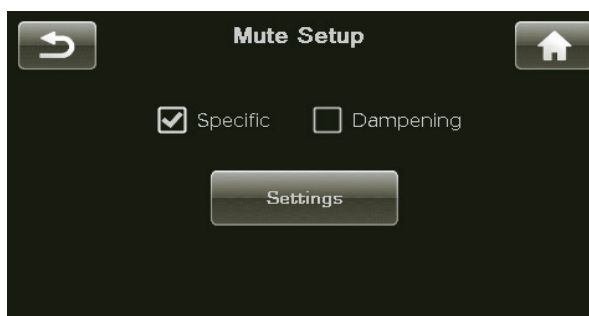

## *Configuration de la sortie*

La page **Output Setup** (Configuration des sorties) vous permet de définir jusqu'à cinq configurations de sortie différentes. Touchez la touche de la configuration spécifique que vous souhaitez configurer pour ouvrir son menu de configuration de sortie. Cette page contient des touches permettant de nommer la configuration et d'activer les sorties symétriques (XLR) et/ou asymétriques (RCA) pour les canaux Main, Aux et Subwoofer. Le choix d'une sortie de subwoofer entraîne l'apparition d'une touche Bass Management (Gestion des graves). Le même menu est utilisé pour configurer chaque configuration.



## Bypass

Le **bypass** (également appelé **Digital Bypass**) est réservé à la 6ème configuration de sortie. Il s'agit d'une configuration de sortie qui n'est disponible que pour les sources associées à des connecteurs d'entrée analogiques. Le choix de Digital Bypass (Bypass numérique) permet de désactiver et de contourner tous les circuits de traitement des signaux numériques et de laisser le signal entièrement dans le domaine analogique. Le préampli est alors configuré comme un préampli analogique classique avec tous les circuits numériques complètement désactivés. Lorsque le contournement numérique a été sélectionné, les fonctions DSP ne sont pas disponibles. Ces fonctions comprennent le contrôle de la tonalité, le PEQ, le mode Mono et Bass Management (Gestion des graves) (sortie du subwoofer). Si une configuration de sortie avec des subwoofers activés est appelée, le paramètre Digital Bypass (Gestion des graves) remplacera les paramètres de gestion des basses dans cette configuration, laissant les signaux G et R analogiques et pleine gamme sans sortie de subwoofer. Si le bypass numérique n'est pas sélectionné pour une source analogique, les signaux analogiques restent dans le domaine analogique, à moins qu'une fonction nécessitant le DSP ne soit appelée.

La configuration du Digital Bypass (Bypass numérique) ne peut pas être modifiée. Les canaux de sortie Main et Aux sont tous deux actifs avec des connecteurs XLR et RCA.

## Nom de la configuration

Comme pour les sources de noms, appuyez sur la touche Configuration Name (Nom de la configuration) pour accéder au clavier utilisé pour personnaliser le nom de la configuration. Les configurations 1 à 5 peuvent être renommées. La configuration 6 est réservée au Digital Bypass (Bypass numérique). *N'oubliez pas d'appuyer sur Enter (Entrée) après avoir apporté vos modifications pour enregistrer le nouveau nom.*

## Configurer les sorties

Choisissez les connecteurs de sortie que vous souhaitez activer avec cette configuration. Si un (ou deux) subwoofer est utilisé, une touche Bass Management (Gestion des graves) apparaît, vous permettant de définir la fréquence et la pente de recouvrement, ou d'activer le mode stéréo ou deux subwoofers mono.

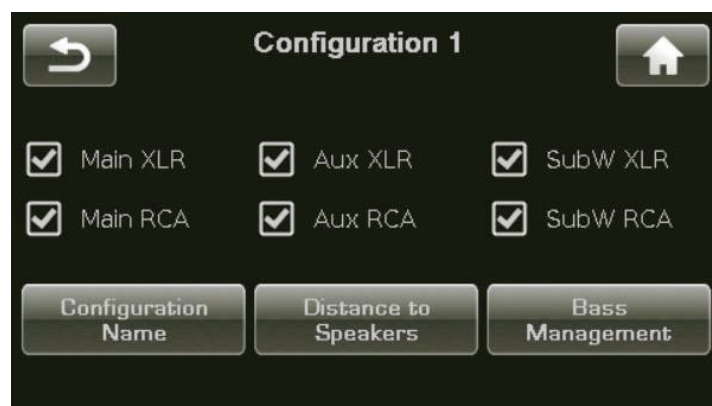

## Distance aux enceintes

Lorsque le subwoofer est activé, la touche Distance to Speakers (Distance aux enceintes) donne accès aux fonctions de retard audio. Les enceintes principales G et D et le ou les subwoofers disposent tous deux de délais, car les subwoofers sont généralement plus éloignés de l'auditeur que les enceintes principales. Utilisés ensemble, le ou les subwoofers peuvent être intégrés aux enceintes principales. La distance peut être sélectionnée en mètres avec des pas de 0,05 m ou en pieds (0,16 pieds).

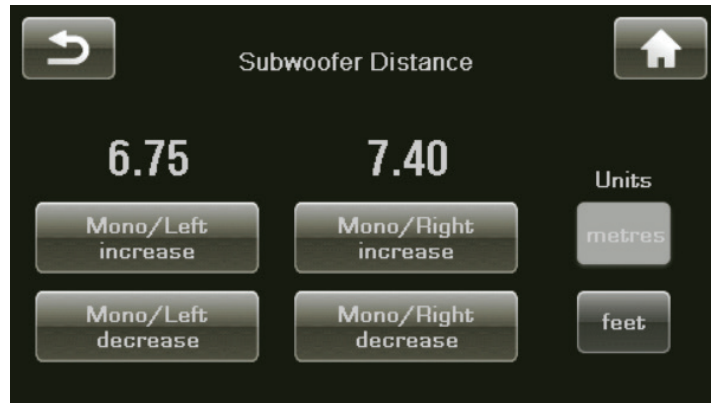

*REMARQUE : si vos enceintes G et D ne sont pas équidistantes de la position d'écoute, vous pouvez faire une configuration de sortie où le subwoofer est activé (même si vous n'en avez pas), ce qui donne accès aux réglages de la distance aux enceintes. Entrez les distances aux enceintes G et D et sur la page de gestion des basses, laissez la case L/R HP Filter (Filtre HP G/D) non cochée. Cela permettra de s'assurer que les canaux G et D fonctionnent à pleine puissance et que les délais que vous avez choisis seront appliqués.*

### Gestion des graves

Si vous souhaitez également filtrer passe-haut les sorties L & R, cochez la case L/R HP Filter. Le filtre fait passer les fréquences les plus hautes et dirige correctement les basses fréquences vers le ou les subwoofers en fonction de vos réglages de fréquence et de pente. Si cette case est décochée, les signaux des canaux L & R passent sur toute la gamme et les fréquences les plus basses sont dupliquées par le ou les subwoofers. Cela peut entraîner trop de graves, en particulier à certaines fréquences. Une égalisation peut donc être nécessaire pour compenser.

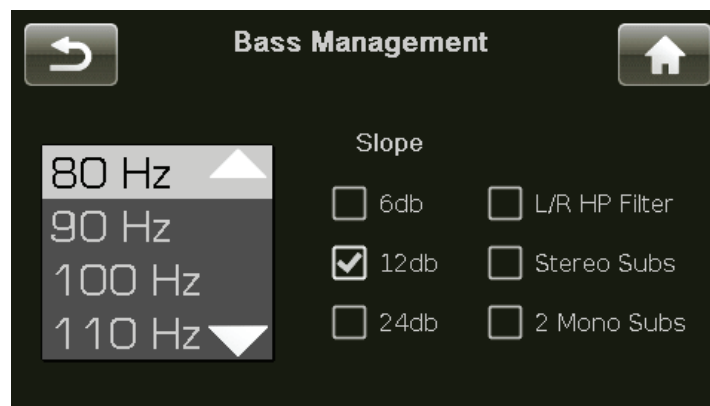

### Canaux Auxiliaires

Le Delta PRE MkII dispose de deux canaux auxiliaires qui peuvent être utilisés pour la bi-amplification des enceintes L & R. Vous pouvez également utiliser Aux 2 en association avec la sortie Sub pour créer une deuxième configuration de subwoofer mono ou stéréo. Lorsqu'il est configuré pour Stereo Subs, le canal de sortie Sub sert de canal secondaire droit et le canal de sortie Aux 2 sert de canal secondaire gauche.

Si les sorties de canal Aux asymétriques ou asymétriques sont activées et si un seul subwoofer est utilisé, les canaux Aux sont considérés comme actifs en mode bi-amplificateur. Techniquement, cela s'appelle la bi-amplification de puissance. Des canaux d'amplificateur distincts sont utilisés pour les enceintes basse et haute fréquence de votre enceinte, mais les filtres passifs de l'enceinte filtrent les signaux basse et haute fréquence. Dans ce mode, les deux canaux auxiliaires produisent la même sortie que les canaux principaux gauche et droit.

*REMARQUE : Lors de la bi-amplification avec deux amplificateurs différents sur chaque enceinte, les amplificateurs doivent avoir le même gain afin de garantir une adaptation de niveau correcte entre les fréquences supérieure et inférieure. Tous les amplificateurs des séries Classé Delta, CT et Sigma ont le même gain et peuvent être utilisés dans n'importe quelle combinaison pour la bi-amplification.*

*REMARQUE : lorsque la configuration de sortie « Bypass » est sélectionnée, les canaux auxiliaires émettent des signaux de pleine gamme en tant que canaux G et D, ce qui a priorité sur tout autre paramètre de configuration qui pourrait autrement utiliser l'Aux 2 comme deuxième sortie du subwoofer. Le DSP n'est pas disponible dans la configuration « Digital Bypass ».*

## Configuration de l'affichage

La page du menu Display Setup, illustrée ci-dessous, vous permet de configurer la luminosité et le délai d'affichage utilisés pour l'écran tactile.

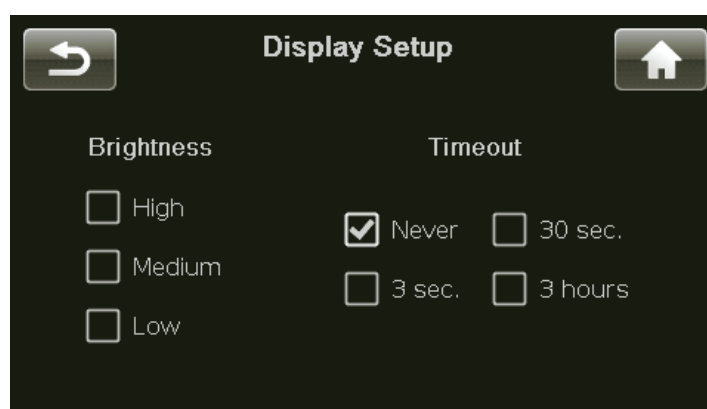

### Luminosité

Le réglage de **Brightness** (Luminosité) de l'écran tactile Delta PRE MkII a trois valeurs possibles : *low* (faible), *medium* (moyen) et *high* (élevé). Sélectionnez le paramètre que vous préférez. Un réglage de luminosité *élevée* fonctionne généralement mieux dans les pièces très éclairées; vous constaterez peut-être qu'un réglage plus bas est moins intrusif visuellement dans des conditions d'éclairage plus tamisées.

### Délai d'expiration

Si vous préférez écouter de la musique dans une pièce sombre ou obscure, même le réglage de *faible* luminosité de l'écran risque de vous distraire. Vous pouvez essentiellement désactiver l'écran tactile en réduisant la valeur **timeout** (délai d'expiration) du rétroéclairage afin de l'éteindre complètement après une période d'inactivité que vous avez sélectionnée. Dans ce contexte, l'activité fait référence à toute utilisation de l'interface utilisateur. Cela comprend les boutons, l'écran tactile, l'application HEOS et la télécommande.

Par exemple, si vous réduisez le délai au minimum, le rétroéclairage illumine l'écran dès que vous interagissez avec l'une des commandes Delta PRE MkII et ne reste allumé que pendant trois secondes, le temps de vérifier un réglage. Si vous continuez à utiliser l'une des commandes (au moins une fois toutes les trois secondes), l'écran reste allumé. Après trois secondes d'inactivité de votre part, le rétro-éclairage s'éteint, ce qui éteint essentiellement l'écran tactile.

Si vous préférez que l'écran du Delta PRE MkII reste allumé même s'il n'est pas en mode *veille*, sélectionnez l'option **Never** (Jamais) du délai d'expiration. La lampe de l'écran tactile est conçue pour les environnements automobiles difficiles et vous offrira de nombreuses années de fonctionnement fiable.

*REMARQUE : le réglage de la luminosité sur une valeur inférieure n'augmente pas la durée de vie de la lampe.*

## Configuration du réseau

La page de **Network Setup** (Configuration du réseau) affiche l'adresse IP du Delta PRE MkII et l'état du réseau.

Appuyez sur la touche Restore Network Defaults (Restaurer les paramètres réseau par défaut) sur cette page pour réactiver le mode DHCP. En mode DHCP, le Delta PRE MkII obtient une adresse IP d'un périphérique du réseau (généralement le point d'accès sans fil).

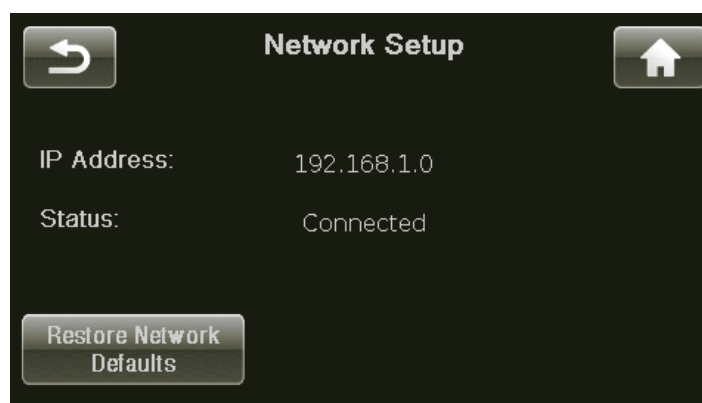

Le Delta PRE MkII comprend une interface Web intégrée qui peut être utilisée pour configurer le nom du système, les paramètres réseau ou mettre à jour le logiciel Delta PRE MkII. Pour accéder à l'interface, localisez l'adresse IP de votre Delta PRE MkII à partir de la page Network Setup (Configuration réseau) et saisissez ce qui suit dans la barre d'adresse d'un navigateur Web : *http://\*\*Adresse IP\*\*/paramètres/* et appuyez sur la touche entrée. Il est également possible d'utiliser l'application mobile HEOS pour visualiser et configurer les mêmes paramètres.

Sur la page Web : Les informations d'état indiquent le nom du système et le numéro de version du micrologiciel.

La configuration vous permettra de personnaliser le nom du système et de configurer manuellement l'adresse IP de l'appareil. Il est fortement recommandé d'utiliser DHCP plutôt que de tenter d'attribuer une adresse IP statique, mais si nécessaire, un professionnel de l'informatique devrait être impliqué dans l'installation.

## Réglage de l'égaliseur

La fonction d'égaliseur paramétrique de Delta PRE MkII vous permet de créer des filtres audio numériques très précis pour vous aider à compenser les irrégularités sonores fixes définies par l'emplacement et les caractéristiques de vos enceintes, de votre pièce et de votre position d'écoute dans la pièce. Ces filtres doivent être construits sur la base de mesures audio effectuées par un ingénieur en acoustique qualifié. Ces filtres puissants sont mis à disposition de manière entièrement manuelle pour aider votre installateur professionnel à vous offrir la meilleure expérience d'écoute possible.

Jusqu'à cinq filtres peuvent être construits pour chaque canal d'enceinte. Un canal auxiliaire non utilisé comme subwoofer utilise les mêmes filtres que ceux définis pour son partenaire de canal gauche ou droit.

Pour définir les filtres PEQ, sélectionnez **EQ Setup** (Réglage de l'égaliseur) dans le menu System Setup (Configuration système), cochez la case pour activer l'égaliseur. Choisissez le canal que vous souhaitez régler, sélectionnez une bande et activez son filtre, puis réglez-le sur la fréquence centrale, le gain appropriés et Q.



Vous n'avez pas besoin d'activer tous les filtres ni aucun filtre pour chaque canal. Il suffit à l'installateur d'ajuster les canaux nécessaires pour corriger l'interaction de la pièce. *Nous vous encourageons à consulter votre revendeur agréé Classé pour calibrer correctement la fonction d'égalisation paramétrique.*

*REMARQUE : une commande discrète IR ou une Fkey peut être utilisée pour activer et désactiver l'égaliseur afin de pouvoir comparer facilement avant et après la position d'écoute. Lorsque l'égalisation est activée, l'égalisation apparaît sur la page d'accueil.*

### **Réglage de la commande de tonalité**

La **commande de tonalité** peut être configurée comme une commande de graves et d'aigus conventionnelle ou utilisée comme ce que l'on appelle parfois une commande d'inclinaison. Dans les deux configurations, l'augmentation et la réduction maximales sont de 6,0 dB.

Le réglage par défaut configure la commande de tonalité comme commande d'inclinaison avec des points de 3 dB de basse et haute fréquence à 200 Hz et 2 000 Hz, respectivement. Ces valeurs sont ajustables par l'utilisateur, ce qui permet de personnaliser les plages de fréquences manipulées par le contrôle d'**inclinaison**. La commande d'inclinaison ajuste les fréquences situées au-dessus et au-dessous de ces points d'inflexion en inclinant la balance tonale dans un sens ou dans l'autre, en augmentant ou diminuant la gamme de fréquences supérieure par incréments de 0,5 dB tout en augmentant simultanément la gamme de fréquences inférieure dans le sens inverse, vers le haut ou le bas, en laissant les fréquences intermédiaires inchangées.

Si vous souhaitez des commandes de graves et d'aigus classiques, sélectionnez cette option, puis choisissez les fréquences au-dessous desquelles la commande de basses fonctionne et au-dessus desquelles fonctionne la commande d'aigus. Les commandes des graves et des aigus sont accessibles depuis l'écran tactile (Menu> Tone Control (Menu> Contrôle tonalité)) ou en appuyant sur la touche Tone de la télécommande. Utilisez les touches de navigation de la télécommande ou les touches de l'écran tactile pour augmenter ou diminuer le niveau des graves et des aigus indépendamment. Le **contrôle de la tonalité** est activé et désactivé par des pressions successives sur la touche **TONE** de la télécommande, via l'application HEOS, ou en cochant ou décochant la case Activer sur l'écran tactile. L'application facilite particulièrement l'utilisation du contrôle de tonalité, en permettant une sélection rapide de l'inclinaison, des graves/aigus et de la fonction None tout en utilisant sa touche de commande de volume virtuel pour régler les niveaux.

## ***Déclencheurs DC***

Le Delta PRE MkII dispose de deux commandes de déclenchement disponibles. Chacun peut être programmé en utilisant les réglages normaux 12 V ou « logique inverse » (0 V). La possibilité de changer le mode de fonctionnement du déclencheur peut résoudre les problèmes spécifiques à l'installation qui nécessitent sinon des périphériques externes qui ajoutent à la fois au coût et à la complexité de votre système.

Les déclencheurs peuvent être associés au mode veille, à une source spécifique ou à une configuration. Pour utiliser l'option Inverse Logic (Logique inverse), cochez simplement la case Inverse Logic sur la page Trigger Setup (Réglage des déclencheurs).

Pour plus d'informations sur l'utilisation potentielle des déclencheurs CC, nous vous recommandons de contacter votre revendeur Classé agréé.



## ***Intercommunication de casque***

La fonction d'intercommunication de casque est utilisée pour créer un champ sonore plus spacieux et plus réaliste lorsque vous écoutez avec un casque. L'image centrée sur l'arrière de la tête générée par les signaux stéréo lus au casque n'est pas naturelle comparée à notre méthode d'écoute normale, où les deux oreilles écoutent la source musicale et déterminent les signaux spatiaux en fonction du temps d'arrivée et de la forme de la tête. La fonction d'intercommunication mélange un canal gauche ajusté en phase au canal droit et inversement pour créer un champ sonore plus naturel et réduire la fatigue de l'auditeur.

Lorsque la fonction Intercommunication de casque est activée, l'icône du casque sur la page d'accueil apparaîtra comme suit :



## ***Configuration du filtre numérique***

Configuration du filtre numérique, qui permet de sélectionner plusieurs modes de filtrage DAC.

## ***Importer/exporter des paramètres***

Importation/exportation de paramètres, qui vous permet d'importer et d'exporter vos configurations et paramètres utilisateur personnalisés.

## ***Fonctions HEOS***

Fonctions HEOS, qui vous permet d'effectuer des actions de dépannage en cas de problèmes avec la source HEOS.



## Réglages avancés

Les **réglages avancés** vous offre les options suivantes :

- **Restore Defaults** (Restaurer les paramètres par défaut), qui supprime tous les paramètres et ramène le Delta PRE MkII à ses **Factory Defaults** (Réglages d'usine).
- **Archive Settings** (Archiver les réglages), qui enregistre les réglages actuels, vous permettant d'apporter des modifications ultérieures, mais de revenir à ces réglages si vous le souhaitez.
- **Restore Settings** (Restaurer les réglages), qui charge les réglages précédemment enregistrés par la commande **Archive Settings** (Archiver les réglages).
- Activer **Wake on Network**, ce qui permet au Delta PRE MkII de détecter les commandes de mise sous tension à partir de commandes de réseau externes telles que le bus CAN, RS-232 et le contrôle IP, y compris HEOS App. Le mode par défaut permet d'activer la fonctionnalité Wake on Network.\* Si vous souhaitez désactiver cette fonctionnalité, décochez la case.
- Activer **Auto Standby** (Mise en veille automatique), qui met Delta PRE MkII en veille après une période d'inactivité choisie. Le mode par défaut permet de désactiver la fonctionnalité Auto Standby (Veille automatique).\* Si vous souhaitez que cette fonction soit activée, cochez la case correspondante et sélectionnez la durée d'inactivité souhaitée.

*Remarque : Les méthodes utilisées pour détecter les petits signaux dans le Delta PRE MkII sont conçues pour éviter toute possibilité de dégradation de la qualité du son. Elles ne reconnaissent donc pas correctement la présence de signaux de faible ou de faible volume. Pour cette raison, avec Auto Standby (Mise en veille automatique activée) activée, l'appareil peut se mettre en veille de manière inattendue lorsque des signaux sont présents.*

*\* Notez que les appareils des versions UK/EU, tels que ceux vendus en Union Européenne sont expédiés avec le mode Wake on Network **désactivé** et le mode Auto Standby (Veille automatique) **activé**.*

*La restauration des paramètres par défaut activera le mode « Wake on Network » et désactivera le mode « Auto Standby » (Mise en veille automatique).*

## Contrôle de la tonalité

Pour configurer **Tone Control** (Contrôle de la tonalité), vous devez choisir les points d'inflexion des fréquences hautes et basses, ainsi que leur atténuation ou accentuation relative. Les paramètres d'usine par défaut créent ce que l'on appelle un contrôle d'inclinaison, qui incline la balance tonale vers des fréquences plus hautes et moins basses pour un son plus sec et plus net, ou dans la direction opposée vers un son plus chaud et plus dense.

*REMARQUE : Pour modifier ces paramètres, appuyez sur MENU, puis sur System Setup (Configuration système), one Control Setup (Réglage de la configuration de la tonalité).*

Si vous préférez les commandes basses et aiguës classiques, vous pouvez les configurer à l'aide de la page Configuration du contrôle de tonalité, comme décrit dans la section **Configuration du système**. Appuyez sur **TONE** sur la télécommande, via l'application HEOS, ou sur **MENU** puis **Contrôle de la tonalité** sur l'écran tactile pour accéder à la commande de tonalité. La commande de tonalité est activée en cochant la case Enable (Activer) sur l'écran tactile. Vous pouvez également appuyer sur la touche Tone de la télécommande pour passer à l'écran Tone Control (Contrôle de la tonalité) et chaque pression suivante active ou désactive le contrôle. Lorsque le contrôle de la tonalité est activé, la tonalité apparaît sur la page d'accueil. Les touches Volume haut/bas de la télécommande et la touche de volume de l'appareil et de l'application HEOS permettent d'augmenter ou de diminuer l'effet du contrôle de tonalité

en mode inclinaison. Lorsqu'ils sont utilisés comme commandes de graves et d'aigus classiques, les touches **Boost** et **Cut** sur l'écran tactile sont utilisés pour augmenter ou diminuer les niveaux de contrôle de tonalité correspondants. Vous pouvez également accéder à ces commandes en appuyant sur la touche Tone de la télécommande et en utilisant les touches d'augmentation/diminution du volume. La plage de réglage est de +/- 6 dB par incréments de 0,5 dB. Les réglages d'inclinaison sont effectués à l'aide de la touche de volume.

*REMARQUE: La fonction Tone Control (contrôle de la tonalité) est considérée comme une dérogation temporaire. En sortant de la veille, la commande de tonalité se désactive.*

## **Balance**

Pour régler la **Balance** L/R, lorsque vous vous trouvez sur la page Balance, utilisez la touche de volume ou les touches d'augmentation/diminution du volume de la télécommande. La balance est ajustée par incréments de 0,5 dB en amplifiant et en coupant alternativement 0,5 dB de chaque canal. De cette manière, le niveau global reste à peu près identique à celui de la balance. Le contrôle de la balance fonctionne en effectuant des ajustements avec le contrôle du volume principal, de sorte qu'aucun circuit supplémentaire ne pénètre dans le chemin du signal lors des ajustements de la balance.

Le contrôle de la balance offre une plage de +/- 10,0 dB et son déplacement à l'extrême désactive le canal opposé (utilisé principalement pour le dépannage).

*REMARQUE : Vos enceintes L & R peuvent ne pas produire exactement la même sortie pour une entrée donnée, ou leur emplacement dans la pièce ou par rapport à votre position d'écoute peut contribuer à un déséquilibre perçu pouvant aller jusqu'à quelques dB. Pour compenser cela, lisez un enregistrement vocal simple et mettez le Delta PRE MkII en mono (appuyez sur Menu, puis sur Mono). Ouvrez la page de contrôle de la balance et réglez la balance à l'aide de la télécommande jusqu'à ce que l'image sonore soit parfaitement centrée. Si vous fermez les yeux et faites cela plusieurs fois, vous constaterez qu'un seul chiffre (par exemple, Right 1.5 dB) peut apparaître de manière cohérente. Si tel est le cas, vous savez qu'il s'agit du réglage requis par votre système. Laissez le réglage, revenez en mode stéréo normal et oubliez tout du contrôle de la balance.*

*REMARQUE: Cette fonction d'équilibrage est considérée comme une annulation temporaire. Au sortir de la veille, la balance est remise à zéro.*

## **Configurations de sortie**

Vous pouvez créer jusqu'à cinq configurations de sortie différentes pour tenir compte de vos préférences, par exemple avec ou sans caisson de basse, ou avec un ou plusieurs caissons de basse ayant des réglages de filtrage différents. Bien que ces configurations puissent être associées à des sources spécifiques, elles peuvent également être appelées à partir de la page Menu principal ou de la télécommande. En appuyant sur la touche Output Configuration (Configurations de sortie) dans le menu principal ou en choisissant CONFIG SELECT sur la télécommande, la page Configurations de sortie s'ouvre. Choisissez la configuration de sortie que vous souhaitez utiliser.

Pour personnaliser les configurations, voir la description d'Output Setup (Configuration de sortie) dans la section Configuration du système.



## **Mono**

Appuyez sur la touche **Mono** pour combiner les canaux L & R, ce qui produit une sortie monaurale sur tous les canaux (y compris les canaux auxiliaires et subwoofer). En mode Mono, la touche Mono est ombrée. Appuyez à nouveau pour désélectionner et revenir au mode stéréo normal. En mode Mono, le mot Mono apparaît sur la page d'accueil.

*REMARQUE: Cette fonction Mono est considérée comme une annulation temporaire. En sortant de veille, la fonction Mono se désactive.*

## **État**

L'écran **Status** (État) fournit plusieurs informations sur la source et la configuration actuellement sélectionnées, ainsi que l'accès aux informations sur le micrologiciel utilisé, ainsi que sur les paramètres internes et les capteurs du Delta PRE MkII. Une fois sur cette page, appuyez sur la touche **more** (plus) pour accéder aux fonctions du **bus CAN** des composants Classé connectés.

## Mises à jour du micrologiciel

L'un des moyens, la méthode la plus simple et par défaut, de procéder à des mises à jour du micrologiciel est l'OTA (over-the-air). Si une nouvelle mise à jour du micrologiciel existe, vous en serez informé à partir de l'interface graphique de l'écran tactile ou par l'intermédiaire de l'application HEOS. Il suffit d'appuyer sur oui pour procéder aux mises à jour du micrologiciel et de suivre les instructions qui s'affichent à l'écran.

Il est également possible d'utiliser le connecteur USB du panneau avant pour charger les mises à jour du micrologiciel. Le micrologiciel est chargé sur une clé USB. Après avoir coupé l'alimentation de la face arrière, branchez la clé USB sur la face avant de la Delta PRE MkII. Lorsque l'appareil est remis sous tension à partir du panneau arrière, la mise à jour s'effectue automatiquement. Le témoin à LED commence par une série de clignotements rouges, éteints et bleus. Après quelques secondes, il clignote en bleu de façon continue pendant plusieurs minutes, en fonction de l'importance de la mise à jour. L'écran tactile peut également clignoter en blanc. À la fin de la mise à jour, l'écran tactile devient blanc et une petite cible attend votre intervention pour le calibrage de l'écran. Touchez l'écran à l'aide de votre doigt ou d'un objet plus petit comme une gomme de crayon, dans chacune des zones successivement identifiées pour le calibrer. Une fois le calibrage terminé, le voyant de la clé USB s'éteint et l'écran tactile affiche la page d'accueil. Retirez la clé USB et continuez à utiliser le Delta PRE MkII. N'oubliez pas que toute modification ultérieure de la configuration est mémorisée lorsque la Delta PRE MkII est mise en veille.

Consultez le site <https://classeaudio.com> pour télécharger le dernier micrologiciel ainsi que la documentation et les instructions de mise à jour relatives à votre appareil.

# Bus CAN

## Bus CAN

Le bus CAN, ou Controller Area Network, de Classé permet la communication et le contrôle entre des composants Classé dotés de fonctionnalités similaires. Lorsque le Delta PRE MkII est connecté à d'autres composants Classé équipés de bus CAN, les différents éléments du système communiquent en permanence, créant un réseau « global » qui fournit des informations sur l'état du système et des fonctionnalités opérationnelles partagées, pour tout l'affichage sur l'écran tactile du préamplificateur/processeur.

*Veuillez noter que certains composants nécessitent une mise à jour logicielle pour être reconnus sur le bus CAN. Consultez régulièrement le site Web Classé pour les mises à jour.*

## fonctionnalités

Le bus CAN permet à un écran tactile Classé :

- D'afficher les informations d'état de chaque appareil connecté, y compris les amplificateurs qui n'ont pas d'écran tactile.
- Créez un « PlayLink » qui permet à un SSP ou à un préamplificateur de basculer automatiquement sur l'entrée correcte lorsqu'un composant source de la série Delta commence la lecture.
- Ajustez la luminosité globale du système.
- Configurez l'ensemble du système pour qu'il passe en mode veille en appuyant simplement sur une touche, mais aussi pour mettre des composants individuels en veille et les mettre hors tension.
- Mettez tout appareil connecté en sourdine.

## configuration matérielle

### 1 Produits dotés du bus CAN Classé

Deux ou plusieurs produits équipés du bus CAN Classé sont nécessaires, dont au moins un doit comporter un écran tactile.

### 2 Câbles réseau de catégorie 5

Ce sont des câbles de réseau ordinaires, couramment utilisés pour les connexions Internet à large bande. Il doit s'agir de câbles classiques « droits » et non de câbles « croisés ». Le total requis sera égal à un de moins que le nombre total de composants de votre système équipés de bus CAN. Montez en chaîne les composants de l'un à l'autre à l'aide de ces câbles réseau.

### 3 Terminateur de bus CAN

Un seul terminateur de bus CAN est nécessaire. Il est inséré dans le connecteur de sortie du bus CAN du dernier composant de la connexion en chaîne du bus CAN. L'un est inclus dans la boîte avec votre amplificateur. Ils sont également disponibles moyennant un petit supplément auprès du centre de support client Classé le plus proche.

<https://classeaudio.com/contact/>

## utilisation du bus CAN

Le bus CAN est commandé via l'écran tactile de tout composant Classé équipé de cette manière. Il n'y a pas de composant principal. Les systèmes de la série Classé dans lesquels deux appareils ou plus disposent d'un écran tactile peuvent être commandés via n'importe lequel des écrans tactiles. Cependant, il est probablement plus facile de commencer à utiliser le bus CAN via un seul.

Pour accéder au bus CAN, appuyez sur la touche de **menu** située sur la façade de l'appareil ou de la télécommande, puis sur la touche **status** (état), puis sur la touche **more** (flèche droite) située dans le coin supérieur droit de l'écran. L'écran tactile affiche alors l'écran **CAN- Bus devices** (Périphériques à bus CAN), qui répertorie les composants connectés par modèle et numéro de série.

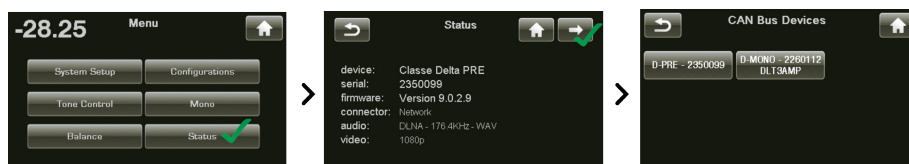

La sélection d'un appareil sur l'écran des périphériques à bus CAN l'identifie comme **appareil cible**.

La ou les LED de façade ou l'éclairage du compteur de l'appareil cible se mettent à clignoter (à moins que vous ne choisissiez l'appareil que vous utilisez pour accéder au bus CAN).

Une fois que vous avez sélectionné l'appareil cible, l'écran tactile répertorie les fonctions du bus CAN disponibles. Certaines fonctionnalités du bus CAN sont communes à tous les modèles, d'autres sont spécifiques à des modèles particuliers.

*Assurez-vous de quitter les pages du bus CAN avant de mettre votre ou vos appareils en veille, sinon l'appareil précédemment sélectionné continue à faire clignoter la LED de façade à la prochaine mise sous tension.*

## caractéristiques de l'ampli

Les fonctions de bus CAN suivantes sont disponibles sur le Delta MONO/STEREO.

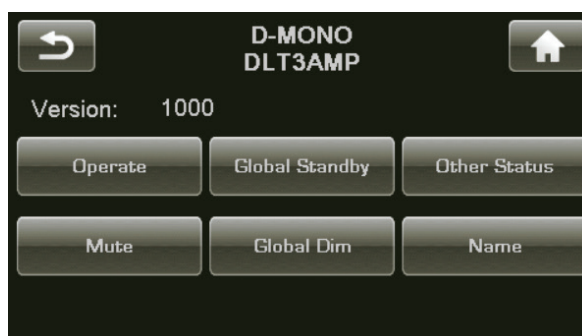

Le modèle, le nom et le numéro de version du micrologiciel seront affichés sur la page du bus CAN de l'appareil cible.

### Fonctionnement

La touche de **Operate** (Fonctionnement) vous permet de mettre l'appareil cible en veille, de l'en sortir ou de le mettre en sourdine. Cette touche est désactivée pour l'appareil dont vous utilisez l'écran tactile pour accéder au bus CAN.

### Sourdine

L'activation de Mute (Sourdine) coupe la sortie de l'appareil cible.

### Veille générale

En mettant tous vos composants en mode **Global Standby** (Veille générale), vous pouvez mettre tout votre système ou l'en sortir en appuyant sur la touche de **standby** de l'un des appareils ou de la télécommande. Toutes les mises à jour du logiciel du bus CAN définissent automatiquement l'appareil mis à jour sur Global Standby (Veille générale). Si vous souhaitez qu'un appareil particulier soit exclu de Global Standby (Veille générale), désélectionnez Global Standby (Veille générale) pour cet appareil.

*REMARQUE: La fonction Wake On Network doit être activée sur tous les produits Classe pour que Global Standby (Veille générale) fonctionne correctement.*

## Atténuation globale

En réglant tous vos composants sur **Global Dim** (appelée Global Brightness (Luminosité globale) sur les modèles précédents), vous pouvez régler la luminosité de l'écran tactile et de la LED pour l'ensemble du système en modifiant la luminosité d'un seul écran tactile. Toutes les mises à jour du logiciel du bus CAN définissent automatiquement l'appareil mis à jour sur Global Dim. Si vous souhaitez qu'un appareil particulier soit exclu de Global Dim, désélectionnez Global Dim sur cet appareil.

## Autre statut

L'écran **Other Status** affiche des informations sur les capteurs de température internes de l'appareil cible. Les mesures pour les dissipateurs thermiques 1 et 2 sont affichées en degrés Celsius.

*Remarque : cette fonctionnalité n'est disponible que lorsque l'amplificateur cible est en mode de fonctionnement.*

## nom

Vous pouvez définir le **nom** qui apparaît à côté du modèle d'appareil et faciliter l'identification des appareils dans les grands systèmes.

## Journal des événements

Réservé aux amplificateurs, cette fonction enregistre **les événements** du circuit de protection et n'est accessible que lorsque l'amplificateur cible est **en veille**.

*Remarque : pour que l'amplificateur soit mis en veille tout en laissant l'appareil avec l'écran tactile en fonctionnement, le mode Global Standby (Veille générale) de l'amplificateur doit être désélectionné (non mis en surbrillance) pour que l'amplificateur puisse être manuellement mis en veille.*

Le circuit de protection éteint l'amplificateur ou le canal s'il surchauffe ou si sa sortie risque d'endommager vos enceintes. Le journal des événements détaille les circonstances entourant la mise en protection de l'amplificateur et doit être mentionné dans les situations qui nécessitent l'intervention de votre revendeur ou du service client Classé.

Le journal des événements Delta MONO peut signaler les événements suivants interprétés comme suit :

- **DC Output (Sortie CC)** — La tension CC de la source dépasse la capacité de l'amplificateur à la corriger. L'amplificateur s'éteindra pour protéger l'enceinte.
- **Over Current (Surintensité)** — Le courant de pointe a dépassé la limite de fonctionnement sûre, c'est-à-dire un court-circuit.
- **CBE** — Erreur de communication de la carte (Comm Board Error). Une erreur de communication interne s'est produite.
- **Over Temp** (Température excessive)— La température interne a dépassé la limite de fonctionnement sécuritaire.
- **Fan Failure** (Panne du ventilateur)— Le ventilateur a été déconnecté ou est incapable de tourner.

Les événements de protection sont rares et sont généralement dus à des problèmes externes à l'amplificateur. Ils doivent être interprétés positivement. L'amplificateur fait ce pour quoi il est conçu.

## Sources réseau

Les sources réseau sont celles qui diffusent l'audio sur le Delta PRE MkII à l'aide de sa connexion Ethernet sur la face arrière. Le Delta PRE MkII est équipé d'une connexion Ethernet câblée, car il fournit une connexion plus fiable et à plus haut débit que celle généralement disponible via le Wi-Fi. S'il n'est pas possible ou pratique d'établir une connexion Ethernet directe de votre routeur au Delta PRE MkII, différentes solutions sont disponibles. Vous pouvez utiliser un adaptateur Ethernet CPL, tel que ceux proposés par Netgear et d'autres, ou un pont sans fil tel que Airport Express d'Apple, qui fournit le câble Ethernet local (appelé LAN ou réseau local) requis par le Delta PRE MkII et se connecte au routeur réseau via Wi-Fi.

# Fonction HEOS

## Obtenir HEOS App

De nombreux services de streaming musical en ligne peuvent être utilisés à partir de HEOS App. Vous pouvez choisir parmi plusieurs options en fonction de votre situation géographique.

Téléchargez HEOS App pour iOS ou Android en recherchant "HEOS" dans l'App Store, le Google Play Store ou l'Amazon Appstore.



*Les spécifications de l'application HEOS peuvent être modifiées sans préavis à des fins d'amélioration.*

## Paramétrage de HEOS App pour la première fois avec un appareil intégré HEOS

Après avoir placé cet appareil dans votre pièce d'écoute et téléchargé HEOS App, vous êtes prêt à le configurer pour la lecture de musique. Pour ce faire, vous devez suivre quelques étapes simples pour connecter l'appareil à votre réseau domestique existant :

- 1 Assurez-vous que votre appareil mobile est connecté à votre réseau (le réseau auquel vous souhaitez connecter cet appareil).**
- 2 Lancez HEOS App sur votre appareil mobile.**
- 3 Appuyez sur la touche "Configurer maintenant", en haut de l'écran.**
- 4 Suivez les instructions pour ajouter cet appareil à votre réseau et pour sélectionner une entrée sur cet appareil.**

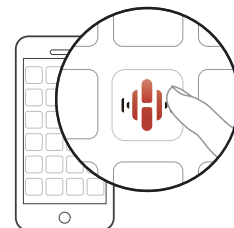

## Ajout de l'enregistrement des appareils intégrés HEOS dans HEOS App

HEOS est un véritable système audio multi pièce qui synchronise les lectures audio entre différents appareils HEOS pour que la lecture se fasse de manière synchronisée dans différentes pièces, avec un son extraordinaire ! Vous pouvez facilement ajouter et synchroniser jusqu'à 32 appareils HEOS à votre système.

## Ajout d'appareils câblés intégrés HEOS

Il suffit de connecter les appareils intégrés HEOS à votre réseau domestique à l'aide d'un câble Ethernet et l'appareil intégré HEOS apparaîtra sur votre HEOS App comme une nouvelle pièce.

À votre convenance, vous pouvez attribuer un nom à l'appareil intégré HEOS pour indiquer dans quelle pièce vous l'avez placé.

## Compte HEOS

Les comptes HEOS peuvent être enregistrés en appuyant sur l'onglet "Maison" - l'icône "Réglages"  dans - l'icône "Comptes"  dans l'App HEOS.

## Qu'est-ce qu'un Compte HEOS ?

Un Compte HEOS est un compte principal ou "porte-clé" qui vous permet de contrôler tous les services de musique HEOS à l'aide d'un identifiant et d'un mot de passe uniques.

## Pourquoi ai-je besoin d'un Compte HEOS ?



Grâce au Compte HEOS, il vous suffit de saisir une seule fois les noms d'utilisateur et les mots de passe de vos services musicaux. Cela vous permet d'utiliser facilement et rapidement plusieurs applications de contrôle sur différents appareils.

Il vous suffit de vous identifier sur votre Compte HEOS depuis n'importe quel dispositif, et vous aurez accès à tous vos services de musique associés. Vous pourrez ainsi lire votre historique de lecture et vos listes de lecture, même chez des amis qui écoutent leur musique sur leur propre système HEOS.

## Ouverture d'un Compte HEOS

Vous serez invité à ouvrir un Compte HEOS lors de votre première tentative d'accès à un service musical à partir du menu principal "Musique" de l'application HEOS. Suivez les instructions de HEOS App pour terminer l'opération.

## Modification de votre Compte HEOS

- 1 Appuyez sur l'onglet "Maison".
- 2 Sélectionnez l'icône Réglages  dans le coin supérieur droit de l'écran.
- 3 Sélectionnez l'icône Comptes  dans le coin supérieur droit de l'écran.
- 4 Changez votre zone géographique, votre mot de passe, supprimez votre compte ou déconnectez-vous.

## Lecture depuis des services de diffusion de musique

Un service musical est une société de musique en ligne qui fournit un accès à de vastes collections de musique par le biais d'abonnements gratuits et/ou payants. Selon votre situation géographique, vous avez le choix entre plusieurs options.

*REMARQUE : HEOS App et la marque ne sont affiliées à aucun fabricant d'appareil mobile. La disponibilité des services de musique peut varier selon les régions. Il est possible que tous les services ne soient pas disponibles au moment de l'achat. Certains services peuvent être ajoutés ou supprimés de temps à autre en fonction de décisions des fournisseurs de services de musique ou d'autres personnes.*

## Sélectionner une pièce/ un dispositif

- 1 Appuyez sur l'onglet "Pièces". Sélectionnez "Classé Delta PRE MkII" s'il y a plusieurs appareils HEOS.

*Appuyez sur l'onglet "Accueil" - l'icône "Réglages"  - "Mes périphériques". Vous pouvez modifier le nom affiché. Vous pouvez modifier le nom affiché.*

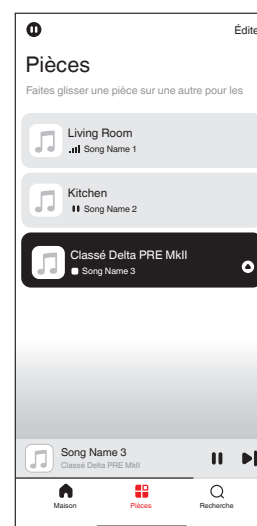

Sélectionner le morceau ou la station depuis les différentes sources musicales

- 1 Appuyez sur l'onglet "Maison" pour sélectionner une source musicale.

*Tous les services musicaux affichés sont susceptibles de pas être disponibles dans votre région.*

- 2 Parcourez les musiques à lire.  
Après avoir sélectionné un morceau ou une station de radio, l'application vous redirigera automatiquement sur l'écran "Lecture en cours".

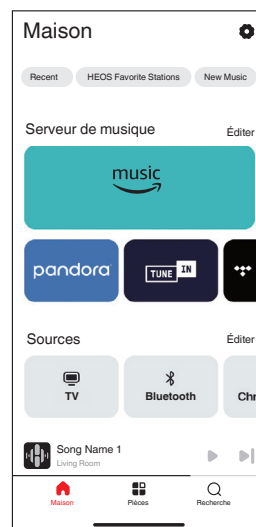

*Écouter la même musique dans plusieurs pièces*

HEOS est un vrai système audio multi pièces qui synchronise les lectures audio entre différents appareils HEOS pour que la lecture se fasse de manière synchronisée dans différentes pièces, avec un son extraordinaire ! Vous pouvez facilement ajouter et synchroniser jusqu'à 32 appareils HEOS à votre système. Vous pouvez réunir ou regrouper jusqu'à 16 appareils HEOS individuels en un groupe d'appareils HEOS qui fonctionnent comme s'il s'agissait d'un seul appareil HEOS.

Regrouper des pièces

- 1 Appuyez et maintenez le doigt sur la pièce qui ne diffuse pas de musique.
- 2 Faites-la glisser jusqu'à la pièce qui diffuse de la musique et relâchez.
- 3 Les deux pièces seront ainsi regroupées en un unique groupe d'appareils et elles diffuseront la même musique parfaitement synchronisée.

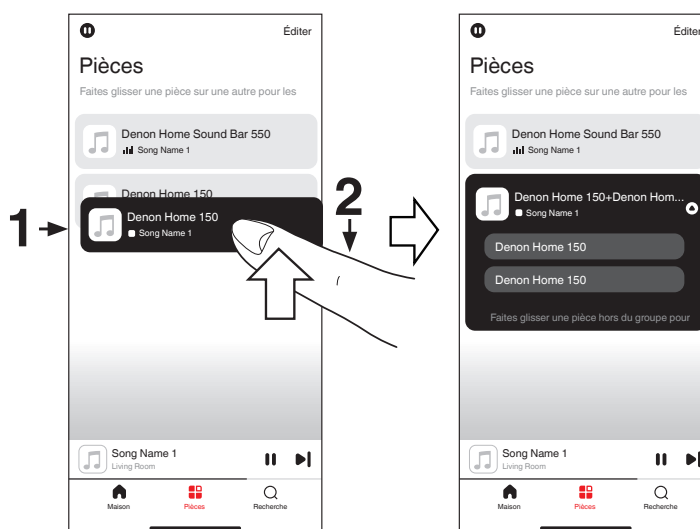



## Dégrouper des pièces

- 1 Appuyez et maintenez le doigt sur une pièce que vous voulez retirer d'un groupe.
- 2 Faites-la glisser hors du groupe et relâchez.

*Vous ne pouvez pas retirer la première pièce qui diffusait de la musique avant la création du groupe.*

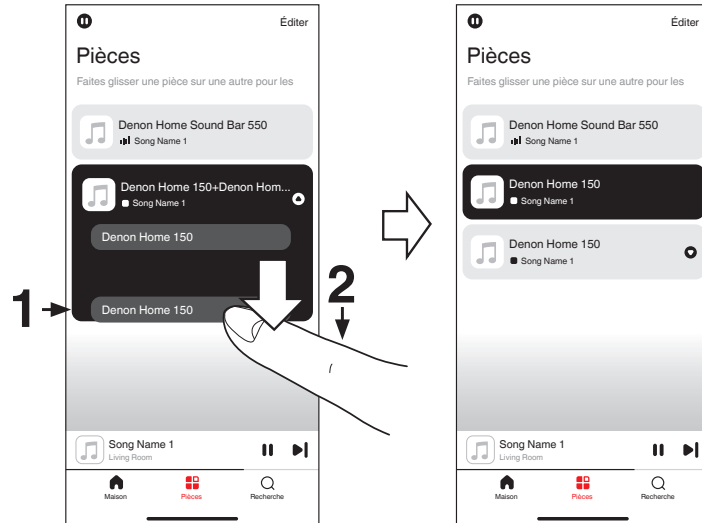

## Regrouper toutes les pièces (mode soirée)

Vous pouvez aisément associer les 16 pièces en mode Party à l'aide d'un geste de "pincement".

- 1 Placez deux doigts sur l'écran, sur la liste des pièces.
- 2 Rapprochez rapidement les doigts et relâchez.
- 3 Toutes les pièces seront regroupées et diffuseront la même musique parfaitement synchronisée.

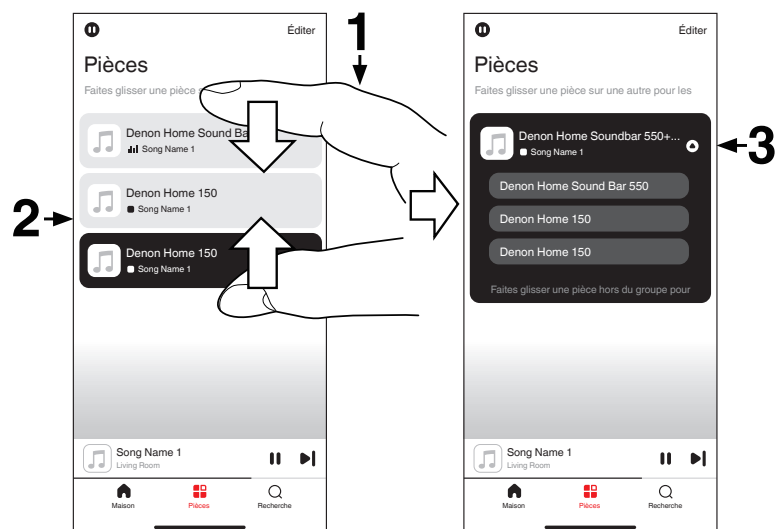

## Dégrouper toutes les pièces

Vous pouvez aisément dissocier toutes vos pièces et quitter le mode Fête à l'aide d'un geste d'“écartement”.

- 1 Placez deux doigts serrés sur l'écran, sur la liste des pièces.
- 2 ÉCARTEZ-les rapidement et relâchez.
- 3 Toutes vos pièces seront dégroupées.

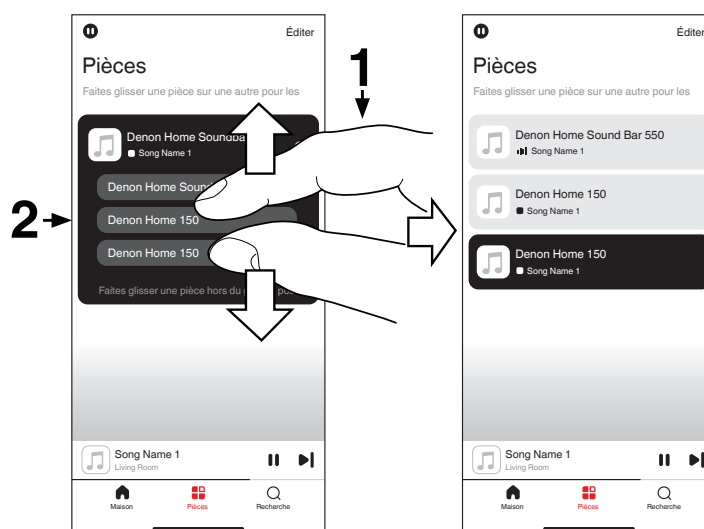

# Lecture

## Écoute de Radio Internet

Effectuez cette opération sur HEOS App. Téléchargez au préalable HEOS App sur votre appareil iOS ou Android.

Le système HEOS comprend l'accès à plus de 100 000 flux radiophoniques Internet gratuits provenant des quatre coins du monde via le service de radio TuneIn. Il VOUS suffit de sélectionner le logo TuneIn dans le menu principal "Musique" et de naviguer parmi les 100 000 stations soigneusement organisées en catégories populaires et de sélectionner une station qui correspond à votre humeur.

*Si vous avez un compte TuneIn, vous pouvez vous connecter au service TuneIn sous "Paramètres" - "Sources musicales" - "TuneIn" et accéder à toutes les stations TuneIn de "Mes favoris".*

*REMARQUE : le service de base de données des stations radio peut être interrompu ou indisponible sans avertissement préalable.*

### Spécifications des stations radio lisibles

	Fréquence d'échantillonnage	Débit	Extension
WMA	32/44,1/48 kHz	48 – 192 kbps	.wma
MP3	32/44,1/48 kHz	32 – 320 kbps	.mp3
MPEG-4 AAC	32/44,1/48 kHz	48 – 320 kbps	.aac/.m4a

## Écoute de musique stockée sur votre téléphone portable

Effectuez cette opération sur HEOS App. Téléchargez au préalable HEOS App sur votre appareil iOS ou Android.

- 1 Appuyez sur l'onglet "Maison".
- 2 Sélectionnez "Cet iPhone/iPod/iPad/Phone".
- 3 Parcourez la musique locale sur votre téléphone et sélectionnez quelque chose à jouer.

## Lecture de fichiers stockés sur un ordinateur ou un stockage NAS

Effectuez cette opération sur HEOS App. Téléchargez au préalable HEOS App sur votre appareil iOS ou Android.

- 1 Sélectionnez "Serveur de musique" dans l'onglet "Maison".
- 2 Sélectionnez le nom de votre PC ou serveur NAS en réseau (Network Attached Storage).
- 3 Parcourez la musique sur votre PC/NAS et sélectionnez une musique à lire.

### Spécifications des fichiers pris en charge

	Fréquence d'échantillonnage	Débit	Extension
WMA*1	32/44,1/48 kHz	48 – 192 kbps	.wma
MP3	32/44,1/48 kHz	32 – 320 kbps	.mp3
WAV	32/44,1/48/88,2/96/ 176,4/192 kHz	–	.wav
MPEG-4 AAC*1	32/44,1/48 kHz	48 – 320 kbps	.aac/.m4a
FLAC	44,1/48/88,2/ 96/176,4/192 kHz	–	.flac
Apple Lossless*2	44,1/48/88,2/ 96/176,4/192 kHz	–	.m4a
DSD	2,8/5,6 MHz	–	.dsf/.dff

*\*1 Seuls les fichiers non protégés par des droits d'auteur peuvent être lus sur cet appareil.*

*Les contenus téléchargés à partir de sites payants sur Internet sont protégés par des droits d'auteur. De même, les fichiers encodés au format WMA lorsqu'ils sont extraits d'un CD, etc., sur un ordinateur peuvent être protégés par des droits d'auteur, en fonction des paramètres de l'ordinateur.*

*\*2 Le codec Apple Lossless Audio (ALAC) est distribué sous licence Apache, version 2.0 (<http://www.apache.org/licenses/LICENSE-2.0>).*

## Lecture de musique à partir d'une clé USB

Effectuez cette opération sur HEOS App. Téléchargez au préalable HEOS App sur votre appareil iOS ou Android.

- 1 Insérez une clé USB formatée FAT32 dans la façade USB située sur le panneau avant de l'appareil.
- 2 Sélectionnez "Musique USB" dans l'onglet "Maison".
- 3 Sélectionnez le nom de cet appareil.
- 4 Parcourez la musique sur votre clé USB et sélectionnez une musique à lire.

*Le nom de cet appareil peut prendre plusieurs minutes pour apparaître dans la liste “Musique USB” si vous avez un grand nombre de fichiers sur votre clé USB.*

*Il n'est pas possible de connecter et d'utiliser un ordinateur via le port USB avant de cet appareil à l'aide d'un câble USB. Vous pouvez utiliser l'entrée USB-DAC (USB-B) située sur le panneau arrière. Le port USB du panneau arrière est autonome et n'est pas lié à HEOS.*

*Notez que Classé ne pourra être tenu responsable de quelque manière que ce soit des problèmes survenant par rapport aux données enregistrées sur un dispositif mémoire USB lors de l'utilisation de cet appareil avec le dispositif mémoire USB en question.*

*REMARQUE : lorsqu'une clé USB est connectée à cet appareil, celui-ci charge tous les fichiers de la clé USB. Le chargement peut prendre un certain temps si le lecteur flash USB contient un grand nombre de dossiers et/ou de fichiers.*

*REMARQUE : Classé ne garantit pas que toutes les clés USB fonctionneront ou seront alimentées.*

*REMARQUE : lorsque vous utilisez un disque dur USB portable livré avec un adaptateur secteur, utilisez l'adaptateur secteur fourni avec cet appareil.*

*REMARQUE : les clés USB ne fonctionneront pas via un concentrateur USB.*

*REMARQUE : n'utilisez pas de câble d'extension pour connecter une clé USB. Cela pourrait provoquer des interférences radio avec d'autres appareils.*

# Fonction AirPlay

Les fichiers musicaux stockés sur votre iPhone, iPod touch, iPad, Mac ou PC Windows peuvent être lus sur cet appareil via le réseau.

*La source d'entrée va basculer sur "HEOS" au démarrage de la lecture d'AirPlay.*

*Vous pouvez arrêter la lecture d'AirPlay en choisissant une autre source d'entrée.*

*L'écran peut être différent selon le système d'exploitation et les versions du logiciel.*

## Cet appareil prend en charge AirPlay 2.

Synchronise plusieurs appareils/enceintes compatibles avec AirPlay 2 pour une lecture simultanée.

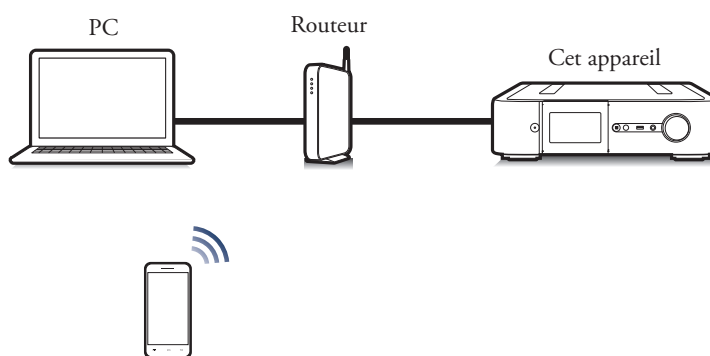

*Lecture de titres de votre iPhone, iPod touch, iPad ou Mac*

Vous pouvez diffuser la musique stockée dans votre "iPhone/iPod touch/iPad/Mac" directement sur cet appareil.

- 1 Connectez votre iPhone, iPod touch, iPad ou Mac Wi-Fi au même réseau que cet appareil.**
  - Pour plus de détails, voir le manuel de votre appareil.
- 2 Lisez les titres de votre iPhone, iPod touch, iPad ou Mac.**
- 3 Appuyez ou sur cliquez l'icône AirPlay pour sélectionner cet appareil.**

[Exemple] iOS 15 ou macOS 13

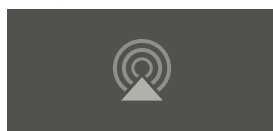

[Exemple] iOS 10



*Vous pouvez également utiliser AirPlay pour diffuser de la musique à partir d'autres applications. Ouvrez le Centre de contrôle, touchez ou cliquez sur l'icône AirPlay, puis sélectionnez cet appareil.*

*Pour utiliser AirPlay, votre appareil iOS doit être compatible avec iOS 10.0.2 ou une version ultérieure, ou avec OS X Mountain Lion 10.8 ou une version ultérieure.*

Lecture de morceaux à partir d'un PC Windows

- 1 Installez iTunes 10 ou une version plus récente sur un PC sous Windows connecté au même réseau que cet appareil.
- 2 Lancez iTunes et cliquez sur l'icône AirPlay pour sélectionner l'appareil principal.

[Exemple] iOS 15 ou macOS 13

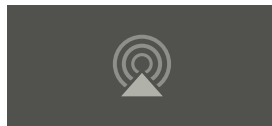

[Exemple] iOS 10



- 3 Choisissez un morceau et cliquez pour lancer la lecture dans iTunes.

La musique va être transmise en continu vers cet appareil.

Lorsque "Network Control" (Contrôle réseau) est défini sur "On" (Activé), vous pouvez mettre sous tension cet appareil via iTunes.

Pour savoir comment utiliser iTunes, consultez également l'aide d'iTunes.

Lisez un morceau depuis votre iPhone, votre iPod touch ou votre iPad sur plusieurs appareils synchronisés (AirPlay 2)

Vous pouvez synchroniser des morceaux d'un iPhone, d'un iPod touch ou d'un iPad sous iOS 11.4 ou une version ultérieure avec plusieurs appareils qui prennent en charge AirPlay 2 pour une lecture simultanée.

- 1 Lisez les titres de votre iPhone, iPod touch ou iPad.

l'icône AirPlay s'affiche sur l'écran de l'iPhone, iPod touch ou iPad.

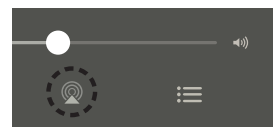

- 2 Appuyez sur l'icône AirPlay.

Affiche une liste des appareils/enceintes utilisables sur le même réseau.

- Un cercle s'affiche à droite des appareils compatibles avec AirPlay 2.

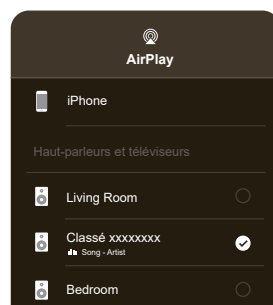

- 3 Appuyez sur les appareils/enceintes que vous souhaitez utiliser.

- Vous pouvez sélectionner plusieurs appareils compatibles avec AirPlay 2.
- Vous pouvez régler le volume de chaque appareil individuellement ou simultanément celui de tous les appareils synchronisés.

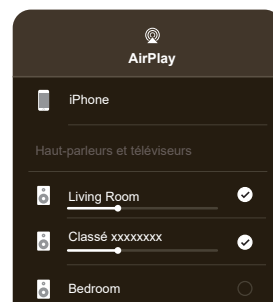

# Fonction Spotify Connect

Spotify, c'est toute la musique que vous souhaitez. Des millions de chansons disponibles instantanément. Recherchez simplement les morceaux que vous aimez, ou laissez Spotify vous faire écouter quelque chose de génial. Spotify fonctionne sur votre téléphone, votre tablette, votre ordinateur et vos enceintes domestiques. Ainsi, vous aurez toujours la bande-son parfaite pour tout ce que vous faites. Vous pouvez maintenant profiter de Spotify avec votre compte gratuit et votre compte Premium.

Utilisez votre téléphone, tablette ou ordinateur comme une télécommande pour Spotify.

Accédez à [www.spotify.com/connect](http://www.spotify.com/connect) pour savoir comment faire. Le logiciel Spotify est soumis à des licences tierces que l'on peut trouver ici : [www.spotify.com/connect/third-party-licenses](http://www.spotify.com/connect/third-party-licenses)

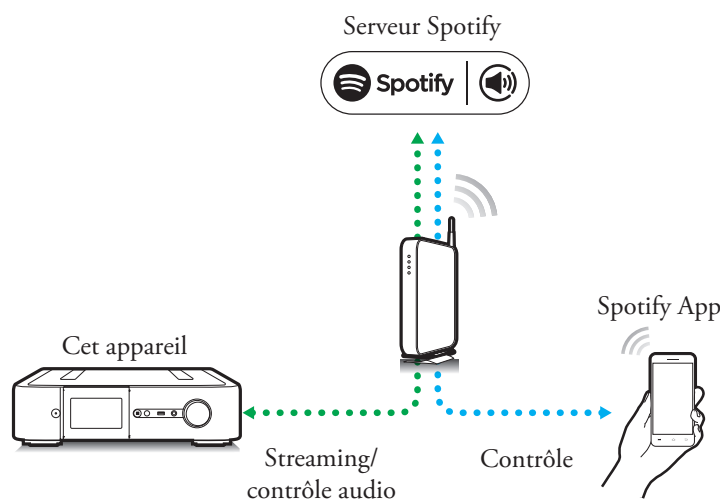

## *Lecture de la musique Spotify avec cet appareil*

Téléchargez au préalable "Spotify App" sur votre appareil iOS ou Android.

- 1 **Connectez les paramètres Wi-Fi du périphérique iOS ou Android dans le même réseau que cet appareil.**
- 2 **Lancez Spotify App.**
- 3 **Lisez la piste Spotify.**
- 4 **Appuyez sur l'icône Spotify  pour sélectionner l'appareil.**  
La musique va être transmise en continu vers cet appareil.



# Dépannage

Signalez toujours tout problème d'entretien à votre revendeur Classé. Cependant, si vous rencontrez un problème, nous vous recommandons de faire référence à cette section en premier car il arrive qu'une erreur ne représente pas un dysfonctionnement du produit, mais simplement un oubli dans la configuration ou l'utilisation appropriée du composant. Cette section propose des solutions aux problèmes potentiels.

Si aucune de ces solutions ne fonctionne, consultez votre revendeur Classé pour obtenir de l'aide.

**Le Delta PRE MkII ne contient aucune pièce réparable par l'utilisateur.**



**Important!**

---

**Vérifiez que le ou les amplificateurs de puissance connectés au Delta PRE MkII sont hors tension avant de vérifier les connexions des câbles et avant de mettre l'unité sous tension.**

---

## **1 Tout semble être sous tension, mais il n'y a pas de son.**

- ✓ Réglez le volume à un niveau modéré - audible mais non excessif (par exemple -35,00 dB).
- ✓ Assurez-vous que le composant source sélectionné est sous tension, et non en mode veille, qu'il lit une piste audio et non en mode pause.
- ✓ Assurez-vous que le bon connecteur a été sélectionné pour la source actuelle.
- ✓ Essayez des sources analogiques et numériques. Pour les sources numériques, un format de fichier et une fréquence d'échantillonnage apparaissent en bas de la page d'accueil. Le mot **Idle** apparaît lorsque la source numérique ne fournit pas de signal.
- ✓ Vérifiez que la commande Mute n'est PAS activée. Cela s'applique également aux sources telles que les périphériques connectés par USB. Par exemple, la mise en sourdine d'iTunes n'entraînera aucune sortie même si le Delta PRE MkII est configuré et fonctionne correctement.
- ✓ Assurez-vous que l'amplificateur est sous tension et non en mode *Veille*.
- ✓ Vérifiez que tous les câbles sont correctement connectés aux entrées et aux sorties appropriées, sans pli ni contrainte.

## **2 Il n'y a pas de son et ni la LED de veille/indicateur d'état ni l'écran tactile ne sont allumés.**

- ✓ Assurez-vous que le Delta PRE MkII est correctement branché sur la prise secteur : le cordon d'alimentation est correctement inséré dans la prise secteur située sur la face arrière et l'interrupteur d'alimentation est en position **ON**.
- ✓ Si le Delta PRE MkII est correctement branché et que l'alimentation de la prise de courant est au bon niveau, essayez les solutions suivantes : Éteignez l'interrupteur principal sur la face arrière et débranchez l'appareil pendant au moins trente secondes. Rebranchez ensuite le cordon et essayez de le rallumer. Parfois, une panne (perte/chute de tension à court terme) peut activer un mode de protection, ce qui nécessite un cycle d'alimentation pour réinitialiser le Delta PRE MkII en mode de fonctionnement normal.
- ✓ Débranchez le cordon d'alimentation de l'appareil et ouvrez le portefusible à côté de la prise du cordon d'alimentation. Si le fusible a fondu (la meilleure vérification consiste à utiliser un ohmmètre), contactez votre revendeur agréé Classé pour obtenir le remplacement du fusible en fonction de la configuration de l'appareil ci-dessous.

*Tension secteur :* 100-120 VCA  
*Type de fusible :* fusible retard IEC, à capacité de rupture faibles  
*Caractéristiques nominales:* 2AL 250V

*Tension secteur :* 220-240 VAC  
*Type de fusible :* fusible retard IEC, à capacité de rupture élevée  
*Caractéristiques nominales:* 1,25 AH 250 V

### Dépose de l'ensemble combiné interrupteur/porte-fusible

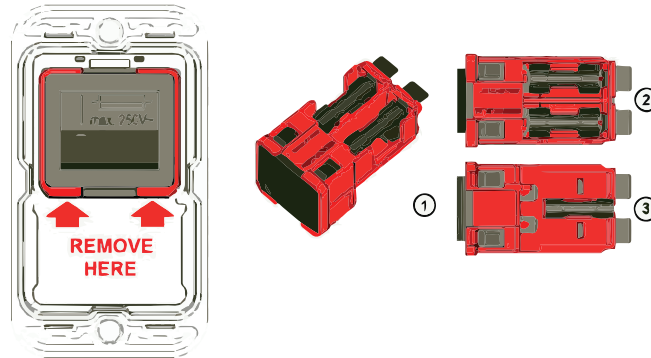

Une marque de fusible supplémentaire sur l'interrupteur indique les porte-fusibles situés derrière l'interrupteur. Le cadre rouge montre le contour de l'unité amovible.

Avec un simple tel qu'un couteau suisse ou un tournevis n°1 ou plus petit, vous pouvez retirer l'unité (1) du filtre. Sur le dessus (2) derrière l'interrupteur, se trouvent deux porte-fusibles pour chaque connexion sous tension. Sur le côté inférieur (3) se trouve un clip permettant de transporter un fusible de rechange supplémentaire.

### 3 Une enceinte ou un subwoofer semble ne pas reproduire le son.

- ✓ Si le problème se produit avec toutes les entrées, vérifiez les câbles d'interconnexion entre le préamplificateur et l'amplificateur de puissance. Vérifiez également les câbles des enceintes pour des connexions sécurisées.
- ✓ Vérifiez le réglage du contrôle de la balance en appuyant sur MENU sur la face avant, puis vérifiez que le réglage du contrôle de la balance ne désactive pas un canal ni ne réduit sa sortie.
- ✓ Si le problème ne survient que pour un subwoofer, assurez-vous qu'il est actif dans la configuration affectée à cette touche source ou à celle qui a été sélectionnée indépendamment.
- ✓ Vérifiez les câbles d'interconnexion entre le composant source et le Delta PRE MkII.

### 4 La télécommande infrarouge ne semble pas fonctionner.

- ✓ Assurez-vous qu'il n'y a pas d'obstacle entre la télécommande infrarouge et le capteur infrarouge.
- ✓ Vérifiez l'orientation et, si nécessaire, remplacez les piles de la télécommande.
- ✓ Assurez-vous que le capteur infrarouge n'est pas exposé à la lumière directe du soleil.

## 5 Un bourdonnement sort des enceintes.

- ✓ Si vous utilisez des interconnexions asymétriques, assurez-vous qu'elles ne soient pas placées à côté de cordons d'alimentation secteur. Assurez-vous également qu'ils ne sont pas trop longs - de longs câbles d'interconnexion à extrémité unique ont une tendance naturelle à capter le bruit même lorsqu'ils sont protégés.
- ✓ Si des composants sources sont connectés à la télévision par câble, essayez de déconnecter la ligne de télévision par câble du composant source. Si le bourdonnement disparaît, vous avez besoin d'un dispositif d'isolation entre votre convertisseur de télévision par câble et le composant source. Votre revendeur Classé peut vous aider à vous procurer l'un de ces dispositifs peu coûteux.

## 1 La page État du réseau affiche Non connecté.

- ✓ Vérifiez que le câble Ethernet est connecté à un réseau actif.
- ✓ Essayez de remplacer le câble Ethernet pour vérifier s'il fonctionne correctement.
- ✓ Si vous utilisez un pont sans fil, assurez-vous qu'il est connecté à votre réseau sans fil et que vous utilisez le bon connecteur (étiqueté <...> sur Airport Express).

## 2 L'état du réseau indique « Connected », mais le Delta PRE MkII n'apparaît pas dans la liste de vos périphériques AirPlay ou de votre lecteur multimédia DLNA.

- ✓ Redémarrez tous les composants participants un par un jusqu'à la résolution du problème. Tout d'abord le lecteur multimédia, puis le Delta PRE MkII (éteignez puis rallumez), puis votre routeur. Si le problème persiste, vérifiez que vous avez une adresse IP valide. Si votre adresse est « Limited Auto IP », le Delta PRE MkII s'est automatiquement attribué une adresse, ce qui indique que votre serveur d'adresses IP DHCP ne fonctionne pas.

## 3 Le streaming audio est fréquemment interrompu.

- ✓ Généralement, un problème lié aux réseaux sans fil, si vous utilisez un pont sans fil, assurez-vous de la force du signal de votre routeur sans fil est bon (il peut être nécessaire de les rapprocher) et les périphériques qui génèrent des interférences, tels que les fours à micro-ondes, ne sont pas utilisés.
- ✓ Votre routeur peut ne pas avoir une bande passante suffisante pour gérer de manière cohérente le débit de données du flux audio. Un routeur plus performant peut s'avérer nécessaire.

## 4 Le Delta PRE MkII s'active parfois de manière inattendue.

- ✓ Cela est probablement dû à des « sons » (par exemple, des clics de souris, des notifications de nouveaux messages, etc.) générés par votre ordinateur en activant la fonction de sélection automatique pour votre connexion réseau. Désactivez les sons pour éliminer le comportement indésirable.

## 5 Le Delta PRE MkII s'éteint parfois de manière inattendue.

- ✓ Ceci est probablement dû à l'activation et à l'activation d'**Auto Standby** (Mise en veille automatique activée). Reportez-vous à la description d'Auto Standby (Mise en veille automatique activée) sous **Advanced Settings** (Paramètres avancés) dans **System Setup** (Configuration du système).

Les clés USB ne peuvent pas être lues

**6 Le Delta PRE MkII ne s'allume pas automatiquement lorsqu'il est en veille et que l'on utilise AirPlay ou l'application HEOS.**

- ✓ Ce problème est probablement dû à la désactivation de la fonction *Wake on Network*. Activez la fonction *Wake on Network* dans les paramètres avancés pour permettre cette fonctionnalité.

**1 La clé USB n'est pas reconnue.**

- ✓ Déconnectez et reconnectez la clé USB.
- ✓ Les clés USB compatibles avec la classe de stockage de masse sont prises en charge.
- ✓ Cet appareil ne prend pas en charge la connexion par l'intermédiaire d'un concentrateur USB. Connectez la clé USB directement au port USB.
- ✓ La clé USB doit être formatée en FAT32.
- ✓ Le fonctionnement de toutes les clés USB n'est pas garanti. Certaines clés USB ne sont pas reconnues. Lors de l'utilisation d'un type de lecteur de disque dur portable compatible avec la connexion USB qui nécessite l'alimentation d'un adaptateur CA, utilisez l'adaptateur CA fourni avec le disque dur.
- ✓ Assurez-vous d'avoir sélectionné l'entrée "HEOS" ou "USB Front (USB avant)".

**2 Les fichiers de la clé USB ne sont pas affichés.**

- ✓ Les fichiers d'un type non pris en charge par cet appareil ne s'affichent pas.
- ✓ Cet appareil peut afficher des fichiers dans un maximum de huit couches de dossiers. Il est également possible d'afficher un maximum de 5 000 fichiers (dossiers) par couche. Modifier la structure des dossiers de la clé USB.
- ✓ Lorsque plusieurs partitions existent sur la clé USB, seuls les fichiers de la première partition sont affichés.

**3 Les périphériques Android ne sont pas reconnus.**

- ✓ Le port USB de cet appareil ne prend pas en charge la lecture depuis des appareils Android.

**4 Les fichiers sur une clé USB ne peuvent pas être lus.**

- ✓ Les fichiers sont créés dans un format qui n'est pas pris en charge par cet appareil. Vérifiez les formats pris en charge par cet appareil.
- ✓ Vous essayez de lire un fichier protégé par des droits d'auteur. Les fichiers protégés par des droits d'auteur ne peuvent pas être lus sur cet appareil.
- ✓ La lecture risque de s'avérer impossible si la taille du fichier de l'album dépasse 2 Mo.

Impossible de lire la radio Internet

**1 La liste des stations de radio ne s'affiche pas dans HEOS App.**

- ✓ Le câble LAN n'est pas correctement connecté ou le réseau est déconnecté. Vérifiez l'état de la connexion.

**2 Impossible de lire la Radio Internet.**

- ✓ La station de radio sélectionnée émet dans un format qui n'est pas pris en charge par cet appareil. Les formats pouvant être lus sur cet appareil sont WMA, MP3 et MPEG-4 AAC.
- ✓ La fonction de pare-feu est activée sur le routeur. vérifiez le réglage du pare-feu.
- ✓ Vérifiez si le routeur est sous tension.

Impossible de lire les fichiers musicaux sur le PC ou le NAS (Serveur de musique)

- ✓ Certaines stations de radio émettent en silence pendant une certaine période. Dans ce cas, aucun son n'est émis. Attendez quelques instants et sélectionnez la même station de radio, ou sélectionnez une autre station de radio.
- ✓ La station de radio sélectionnée n'est pas en service. Sélectionnez une station radio en service.

**3 Vous ne pouvez pas vous connecter à une station de radio qui est enregistrée dans les Favoris avec HEOS App.**

- ✓ La station de radio n'est pas actuellement en service. Enregistrez les stations de radio en service.

**1 Impossible de lire les fichiers contenus sur un ordinateur.**

- ✓ Les fichiers sont stockés dans un format non compatible. Enregistrez-les dans un format compatible.
- ✓ Les fichiers protégés ne peuvent pas être lus sur cet appareil.
- ✓ Même si le PC est connecté à la port USB de cet appareil, les fichiers musicaux ne peuvent pas être lus. Connectez l'ordinateur à l'appareil via le réseau.
- ✓ Les paramètres de partage des médias sur le serveur ou le NAS n'autorisent pas cet appareil. Modifiez les paramètres pour autoriser cet appareil. Pour plus d'informations, consultez le manuel d'utilisation du serveur ou du NAS.

**2 Impossible de trouver le serveur ou de s'y connecter.**

- ✓ Le pare-feu de l'ordinateur ou du routeur est activé. Vérifiez les paramètres du pare-feu de l'ordinateur ou du routeur.
- ✓ L'ordinateur n'est pas sous tension. Mettez-le sous tension.
- ✓ Le serveur n'est pas en cours d'exécution. Lancez le serveur.

**3 HEOS App n'affiche pas les fichiers sur l'ordinateur ou le NAS.**

- ✓ Les fichiers d'un type non pris en charge par cet appareil ne s'affichent pas.

**4 Impossible de lire la musique contenue sur un stockage NAS.**

- ✓ Si vous utilisez un stockage NAS conforme à la norme DLNA, activez la fonction du serveur DLNA dans les paramètres du stockage NAS.
- ✓ Si vous utilisez un NAS qui n'est pas conforme à la norme DLNA, lisez la musique via un PC. Activez la fonction de partage de médias du lecteur Windows Media et ajoutez le NAS au dossier de lecture sélectionné.
- ✓ Si la connexion est limitée, définissez l'équipement audio comme cible de la connexion.

Plusieurs services en ligne ne peuvent pas être lus

**1 Plusieurs services en ligne ne peuvent pas être lus.**

- ✓ Le service en ligne peut avoir été interrompu.

## Soins et entretien

Pour éliminer la poussière du boîtier de votre Delta PRE MkII, utilisez un plumeau ou un chiffon doux non pelucheux. Pour éliminer la saleté et les traces de doigts, nous vous recommandons d'utiliser un chiffon en microfibre et un spray antistatique, tel qu'un nettoyant pour objectif ou écran, appliqué sur le chiffon et non directement sur le Delta PRE MkII.

Humidifiez d'abord le chiffon avec du détergent, puis nettoyez légèrement la surface du Delta PRE MkII avec le chiffon. N'utilisez pas de quantités excessives de nettoyant qui pourraient s'écouler du chiffon et pénétrer dans le Delta PRE MkII.



**Attention!**

---

**Éteignez et débranchez le cordon d'alimentation secteur du Delta PRE MkII avant d'effectuer la maintenance. À aucun moment, les nettoyants liquides ne doivent être appliqués directement sur l'appareil, car l'application directe de liquides peut endommager les composants électroniques de l'appareil.**

---

# Spécifications

Toutes les spécifications sont précises au moment de l'impression. Classé se réserve le droit d'apporter des améliorations sans préavis.

Généralités	■ <b>Plage de gain</b>	-93 dB à +14 dB
	■ <b>Impédance d'entrée</b> (à 1 kHz, asymétrique/symétrique)	50 kΩ
	■ <b>Impédance de sortie</b> (asymétrique)	50 Ω
	■ <b>Impédance de sortie</b> (symétrique)	200 Ω
	■ <b>Niveau de sortie maximal</b> (asymétrique)	9 V <sub>rms</sub>
	■ <b>Niveau de sortie maximal</b> (symétrique)	18 V <sub>rms</sub>
DAC	(Mode par défaut, avec toutes les fonctions DSP désactivées, Toutes les entrées)	
	■ <b>Réponse en fréquence</b>	5 Hz - 90 kHz (-3 dB, balayage $F_s = 192$ kHz)
	■ <b>Distorsion harmonique</b>	<0,0015% (20 Hz à 20 kHz) (bande passante de mesure : 90 kHz)
	■ <b>Plage dynamique</b>	124 dB (-60 dBFS, $F_s=44,1$ kHz, pondéré A)
	■ <b>Rapport signal-bruit</b>	125 dB (pondéré A, BP 22 kHz, réf. 4 V <sub>rms</sub> )
	■ <b>Fluctuations</b>	<40 ps (entrée coaxiale, $F_s = 44,1$ kHz)
Mode DSP	(Si l'une des fonctions DSP est activée et réglée à plat)	
	■ <b>Réponse en fréquence</b>	10 Hz - 84,5 kHz (Impédance de source 50 Ω)
	■ <b>Distorsion harmonique</b>	<0,002% (20 Hz à 20 kHz) (bande passante de mesure : 90 kHz)
	■ <b>Distorsion d'intermodulation</b>	<0,002% (bande passante de mesure : 90 kHz)
	■ <b>Niveau d'entrée maximum - Asymétrique</b>	2,7 V <sub>rms</sub> (à gain de 0 dB) (+ 10,8 dBu)
	■ <b>Niveau d'entrée maximal - Symétrique</b>	5,4 V <sub>rms</sub> (à gain de 0 dB) (+16,9 dBu)
	■ <b>Rapport signal-bruit</b>	105 dB (108 dBA) (BP 22 kHz, réf. 4 V <sub>rms</sub> , pondéré A)
	■ <b>Diaphonie</b>	-105 dB à 100 Hz -120 dB à 1 kHz -120 dB à 10 kHz
	■ <b>Correspondance de canal</b> (gauche à droite)	+/- 0,06 dB
	■ <b>Tonalité</b> (0,5 dB)	+/- 6 dB
	■ <b>Égaliseur</b> (L/R indépendant, pas de 0,5 dB)	5 bandes, +3 dB/-20 dB

## Suite

### Mode Bypass

(Lorsque la fonction « Bypass » est sélectionnée pour l'une des entrées XLR/RCA)

- **Réponse en fréquence** 1Hz - 2MHz  
(-3 dB, impédance de source 50 Ω)
- **Distorsion harmonique** <0,0004% à 1 kHz  
(bande passante de mesure : 90 kHz) <0,0005% à 10 kHz  
<0,0006% à 20 kHz
- **Distorsion d'intermodulation** <0,0001%  
(bande passante de mesure : 90 kHz)
- **Niveau d'entrée maximum - Asymétrique** 4,5 Vrms  
(à gain de 0 dB) (+15,3 dBu)
- **Niveau d'entrée maximal - Symétrique** 9 Vrms  
(à gain de 0 dB) (+21,3 dBu)
- **Rapport signal-bruit** 130 dB (133 dBA)  
(BP 22 kHz, réf. 9 Vrms, pondéré A)
- **Diaphonie** -143 dB à 100 Hz  
(un canal non dynamique - BAL/SE) -140 dB à 1 kHz  
-124 dB à 10 kHz
- **Correspondance de canal (gauche à droite)** +/- 0,03 dB

### Phono

(Gain mesuré à 0 dB, mode dérivation, phono XLR)

- **Déviati on RIAA (20 Hz - 20 kHz)** < 0,2 dB
- **Options de charge pour le type MM (47k II)** 50 pF, 100 pF, 150 pF,  
200 pF, 250 pF, 300 pF,  
350 pF, 400 pF, 450 pF
- **Options de charge pour MC - sortie faible** 7,5 Ω, 10 Ω, 33 Ω, 50 Ω,  
82 Ω, 100 Ω, 330 Ω, 1 kΩ
- **Options de charge pour MC - haut débit** 47 kΩ
- **MM, MC - haut débit**  
**Ganancia (impédance de source de 1 kHz, 20 Ω)** 41,5 dB  
**SNR (22 kHz BW, réf. 5 mVrms)** 86 dB (93 dB pondéré A)  
**Niveau d'entrée maximal (surcharge de référence 5 mVrms)** 11 dB (20 Hz)  
23 dB (1 kHz)  
34 dB (10 kHz)
- **MC - bas débit**  
**Ganancia (1 kHz, impédance de source de 20 Ω, charge de 1 kΩ)** 60 dB  
**SNR (22 kHz BW, réf. 0,5 mVrms)** 68 dB (74 dB pondéré A)  
**Niveau d'entrée maximal (surcharge de 0,5 Vrms, charge de 1 kΩ)** 12 dB (20 Hz)  
31 dB (1 kHz)  
52 dB (10 kHz)

### Casque

- **Puissance** 540 mW  
(entrée nominale, gain 0 dB, charge 32 Ω)
- **Impédance de sortie** 6,8 Ω



# Suite

Format

*Pour plus d'informations sur les spécifications HEOS, voir "Lecture" dans ce manuel.*

## ■ USB avant

Capacité de charge : 2,1 A 44,1 k, 48 k, 88,2 k, 96 k  
(Le taux d'échantillonnage maximum est spécifique à iOS)  
(LPCM) 32 k, 44,1 k, 48 k, 88,2 k, 96 k, 176,4 k, 192 k  
(DSD) DSD64, DSD128  
(lecture à partir d'une clé USB)

## ■ USB arrière

(LPCM) 32 k, 44,1 k, 48 k, 88,2 k, 96 k,  
(LPCM/DSD) (LPCM) 176,4 k, 192 k, 352,8 k, 384 k, 768 k  
  
(DoP) DSD64, DSD128  
(DSD\* natif) DSD64, DSD128, DSD256, DSD512  
(\*nécessite le pilote audio CLASSE pour Windows)

## ■ optique, coaxial, AES / EBU

(SPDIF) 32 k, 44,1 k, 48 k, 88,2 k  
(SPDIF/DSD) (SPDIF) 96k, 176.4 k, 192 k  
(DoP) DSD64

## ■ Ethernet

max 192 k/24 bits (Dépend du format de fichier)  
(WAV, AIFF, ALAC, FLAC, WMA, (DSD) DSD68, DSD128  
AAC, MP3, OGG\_VORBIS, DSD)

Consommation d'énergie

## ■ Consommation électrique en veille

(pour l'Amérique du Nord 120 V) Veille normale (WoN : désactivé \*) 0,3 W  
Veille réseau (WoN : activé) 3,3 W  
Veille RS232 (WoN : activé) 3,6 W  
CAN-BUS (WoN : activé) 3,3 W  
  
(pour l'Europe 220-240 V) Veille normale (WoN : désactivé \*) 0,5 W  
Veille réseau (WoN : activé) 4,0 W  
Veille RS232 (WoN : activé) 4,0 W  
CAN-BUS (WoN : activé) 4,0 W

(Reactivación por red desactivada\*)

## ■ Consommation électrique

(pour l'Amérique du Nord 120 V) 68 W  
(pour l'Europe 220-240 V) 85 W

## ■ Alimentation

(pour l'Amérique du Nord) 120 V ~ 50/60 Hz  
(pour l'Europe) 220-240 V ~ 50/60 Hz

Remarque : reportez-vous au panneau arrière du PRE pour connaître la tension configurée

## Suite

### Dimensions / Poids

- **Température de fonctionnement** 10-35 °C (50-95 ° F)
- **Dimensions hors tout**
  - Largeur: 445 mm (17,5")
  - Profondeur (bornes comprises): 449 mm (17,5")
  - Hauteur: 121 mm (4,75")
- **Poids net** 13,5 kg (29,8 lbs)
- **Poids à l'expédition**
  - 17,8 kg (39,2 lbs)
  - (l'Europe)* 18,4 kg (40,5 lbs)

Pour plus d'informations, contactez votre revendeur Classé ou contactez notre siège social à l'adresse :

**Sound United, LLC**  
5541 Fermi Court  
Carlsbad, CA 92008  
United States

Internet: <https://classeaudio.com>

### Fabriqué pour:

- iPhone 14 Pro Max
- iPhone 14 Pro
- iPhone 14 Plus
- iPhone 14
- iPhone SE (3e génération)
- iPhone 13 Pro Max
- iPhone 13 Pro
- iPhone 13
- iPhone 13 mini
- iPhone 12 Pro Max
- iPhone 12 Pro
- iPhone 12
- iPhone 12 mini
- iPhone SE (2e génération)
- iPhone 11 Pro Max
- iPhone 11 Pro
- iPhone 11
- iPhone XS Max
- iPhone XS
- iPhone XR
- iPhone X
- iPhone 8 Plus
- iPhone 8
- iPhone 7 Plus
- iPhone 7
- iPhone SE
- iPhone 6s Plus
- iPhone 6s
- iPhone 6 Plus
- iPhone 6
- iPhone 5s

### Fabriqué pour:

- iPad (9e génération)
- iPad (8e génération)
- iPad Pro 10.5-inch
- iPad Pro 12.9-inch (2e génération)
- iPad Pro 9.7-inch
- iPad Pro 12.9-inch (1ère génération)
- iPad Air (3e génération)
- iPad Air 2
- iPad Air
- iPad mini (5e génération)
- iPad mini 4
- iPad mini 3
- iPad mini 2
- iPad (7e génération)
- iPad (6e génération)
- iPad (5e génération)
- iPod touch (7e génération)
- iPod touch (6e génération)



Classé et le logo Classé sont des marques commerciales de Sound United, LLC. Tous droits réservés.  
AMX® est une marque déposée de AMX Corporation of Richardson, TX. Tous droits réservés.  
Crestron™ est une marque commerciale de Crestron Electronics, Inc. de Rockleigh, NJ. Tous droits réservés.  
Control 4™ est une marque commerciale de Control 4 Corporation de Saltlake City UT. Tous droits réservés.  
Savant® est une marque déposée de Savant Systems, LLC, Hyannis, MA.

Apple, AirPlay, iPad, iPad Air, iPad Pro, iPhone et Mac sont des marques commerciales d'Apple Inc. déposées aux États-Unis et dans d'autres pays.  
La marque "iPhone" est utilisée au Japon sous licence d'Aiphone K.K.  
L'utilisation du badge Works with Apple signifie qu'un accessoire a été conçu pour fonctionner spécifiquement avec la technologie identifiée dans le badge et qu'il a été certifié par le développeur pour répondre aux normes de performance d'Apple.

# Dimensiones

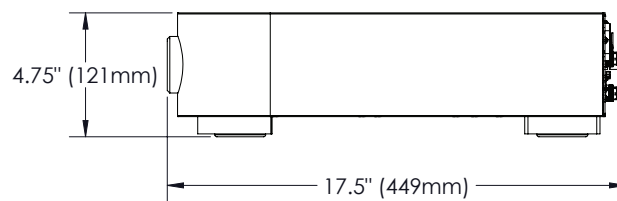
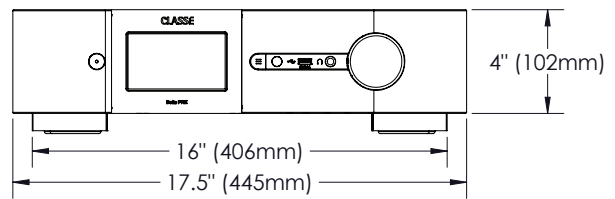
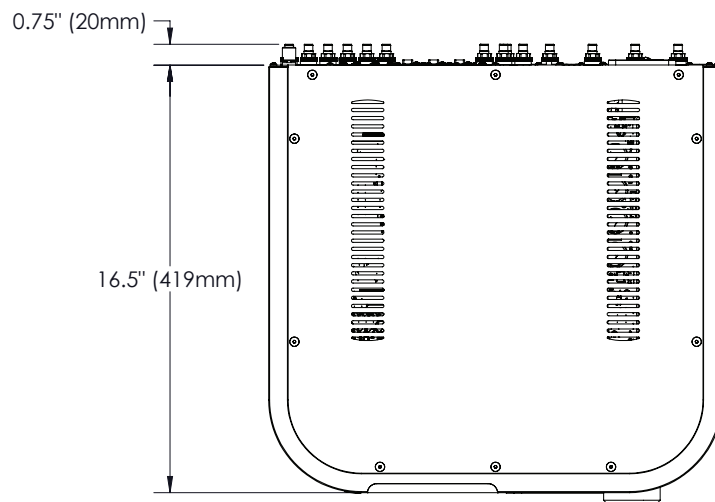

# Feuille de travail d'installation

**Source:** \_\_\_\_\_

Connecteur audio: \_\_\_\_\_

Entrée: \_\_\_\_\_

**Source:** \_\_\_\_\_

Connecteur audio: \_\_\_\_\_

Entrée: \_\_\_\_\_

**Source:** \_\_\_\_\_

Connecteur audio: \_\_\_\_\_

Entrée: \_\_\_\_\_

**Source:** \_\_\_\_\_

Connecteur audio: \_\_\_\_\_

Entrée: \_\_\_\_\_

**Source:** \_\_\_\_\_

Connecteur audio: \_\_\_\_\_

Entrée: \_\_\_\_\_

**Source:** \_\_\_\_\_

Connecteur audio: \_\_\_\_\_

Entrée: \_\_\_\_\_

**Source:** \_\_\_\_\_

Connecteur audio: \_\_\_\_\_

Entrée: \_\_\_\_\_

# CLASSE

Classé ofrece asistencia y servicio internacional para sus productos.  
Visite nuestro sitio web para consultar la información de contacto actualizada.

<https://classeaudio.com>